



BRITAX RÖMER Kindersicherheit GmbH
Blaubeurer Straße 71, 89077 ULM, Alemania

COCHECITO **REVOLUTION**[®]

SE y CE

ESPAÑOL

Manual de instrucciones del usuario

**¡LEA Y COMPRENDA ESTAS INSTRUCCIONES
EN SU TOTALIDAD!**

**IMPORTANTE: GUARDE ESTAS
INSTRUCCIONES PARA SU FUTURA
CONSULTA**

Antes de intentar montar o usar el nuevo cochecito, lea y comprenda estas instrucciones en su totalidad, así como las advertencias al comienzo y a lo largo de este documento para garantizar un montaje y manejo adecuados.

**Si tiene dudas sobre algún punto,
contacte con su distribuidor BRITAX antes del uso.
Consulte la lista de distribuidores en www.bobgear.eu**





ADVERTENCIAS



- Si el cochecito va a ser usado por otras personas que no estén familiarizadas con el uso (por ejemplo, los abuelos), muéstreles cómo usarlo.
- No se deben emplear accesorios no aprobados por BOB.
- Este producto no es adecuado...
 - para ser utilizado como sustituto de la cama o cuna. Los capazos, cochecitos y sillitas de paseo sólo pueden ser utilizados para el transporte.
 - para correr, patinar o actividades similares.
 - para transportar a más de un niño.
 - para uso comercial.
 - como sistema de viaje en combinación con otros portabebés.
- Antes del uso, asegúrese de que todos los dispositivos de cierre están bloqueados.
- Durante el transporte del cochecito, asegúrese de los dispositivos de seguridad no se abran por error.
- No permita jamás que el ocupante se ponga de pie en el cochecito. El cochecito podría volcarse.
- Emplee siempre la muñequera para evitar separarse del cochecito.
- Las cargas añadidas al manillar pueden influir en la estabilidad de la sillita.
- No cuelgue paquetes o bolsas en la barra del manillar o el chasis del cochecito, excepto las recomendadas por BOB.
- No coloque objetos afilados en el bolsillo trasero del asiento. La colocación de objetos afilados en el bolsillo trasero del asiento puede provocar lesiones en el ocupante.
- Antes del transporte y durante el uso, asegúrese de que las manos y los pies del niño están alejados de las ruedas.
- No emplee el cochecito en escaleras o pendientes. El cochecito podría volcarse.
- No lo utilice nunca si los neumáticos muestran una baja presión o están desinflados, pues podría perder el control del cochecito.
- Nunca tire del cochecito al subir escaleras. Esto podría dañar el sistema de suspensión y provocar una avería en el chasis.
- Mantenga una precaución extrema al usar el cochecito en superficies irregulares y/o no pavimentadas, húmedas o deslizantes, dado que estas condiciones pueden provocar riesgos adicionales y dar lugar a una pérdida de la estabilidad.
- No modifique el cochecito o sus etiquetas. Esto podría extinguir la garantía y dar lugar a una situación peligrosa.
- Proteja el cochecito durante el transporte o el envío para prevenir daños en el mismo y en sus componentes. Tras el transporte o el envío, compruebe minuciosamente si se han producido daños. No utilice el cochecito si está dañado o si falta alguna de sus piezas.
- No pliegue el cochecito si se encuentra un niño sentado.
- Para evitar lesiones, asegúrese de que el niño está alejado al plegar y desplegar el producto
- Utilice siempre el sistema de retención.
- No deje al niño desatendido.
- Bloquee los frenos siempre que estacione el cochecito antes de colocar al niño y antes de retirarlo.
- Si se efectúan ajustes, asegúrese de que el niño no puede alcanzar las piezas en movimiento.
- Proteja al niño de la radiación solar extrema. La capota no proporciona una protección absoluta ante los rayos UVA perjudiciales.
- El cochecito no está equipado para el uso con una iluminación muy baja o en la oscuridad.
- El montaje o la instalación incorrectos de las ruedas de cierre rápido de este cochecito puede provocar que las ruedas se suelten durante el movimiento y se produzca una pérdida de control.
- Nunca se desplace por zonas todoterreno con el cochecito

ADVERTENCIAS

en modo paseo, dado que podría producirse una pérdida de control.

- El freno de estacionamiento no está diseñado como freno de detención. El freno no debería ser usado para reducir la marcha o detener el cochecito, dado que el cochecito podría pararse súbitamente y provocar una pérdida de control.
- No estacione en pendientes. El freno de estacionamiento está destinado exclusivamente para estacionar el cochecito en superficies planas. El estacionamiento en pendientes puede provocar que el cochecito vuelque o se vaya.
- Antes del uso, compruebe que los dispositivos de bloqueo del cuerpo o la unidad de asiento están bloqueados.
- Reajuste siempre el arnés antes de cambiar la posición de asiento del niño.
- Si el asiento está reclinado completamente, existe mayor riesgo de vuelque trasero.
- No exceda el límite de peso máximo de 1 kg para el bolsillo trasero.
- No exceda el límite de peso máximo de 4 kg para la cesta de compras.
- No deje que el niño juegue con este producto.
- El asiento no es recomendable para niños menores de 6 meses.

Tipos de uso

El BOB REVOLUTION CE/SE está homologado para tres usos diferentes:

- como silla de paseo
- como sistema de transporte
- como capazo para el cochecito

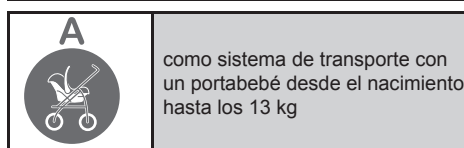
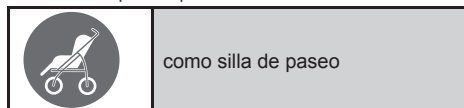

Este cochecito se puede usar como sistema de transporte con todos los cochecitos infantiles Britax/Römer equipados con el adaptador "tipo A". Por norma general, el portabebé debe ser transportado de espaldas a la marcha sobre el cochecito.

Si se usa como sistema de transporte, siga las siguientes instrucciones para su portabebé.

"Las asas de transporte deberán permanecer fuera del cochecito durante el uso."

Al tratarse de un sistema de transporte con portabebé empleado junto con un chasis, este vehículo no reemplaza a una cuna o una cama.

Si su hijo necesita dormir, deberá acomodarlo en un cochecito adecuado, en una cuna o en una cama.

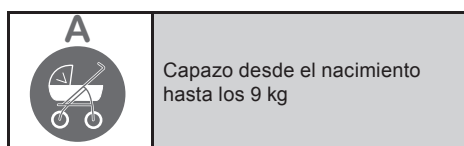

El cochecito se puede usar con todos los dispositivos para cochecitos Britax marcados con el símbolo "Tipo A". Si se usa con el cochecito con el capazo, siga las siguientes instrucciones. Por norma general, el capazo debe ser transportado de espaldas a la marcha sobre el cochecito.

El cochecito (sistema de transporte) ha sido desarrollado y fabricado conforme a los estándares EN1888:2012 y EN1466:2007.

TABLA DE CONTENIDO

ADVERTENCIAS	Página 65
TABLA DE CONTENIDO	Página 67
ANATOMÍA DEL COCHECITO	Página 68
EDADES RECOMENDADAS	Página 69
MONTAJE DEL COCHECITO	Página 69
Desembalaje del cochecito	Página 69
Ruedas	Página 69
Ajuste del cierre rápido	Página 70
Instalación de las ruedas traseras	Página 70
Desmontaje de las ruedas traseras	Página 71
Rueda delantera secundaria dispositivos de retención	Página 72
Instalación de la rueda delantera	Página 72
Desmontaje de las ruedas delanteras	Página 73
Desplegar el cochecito	Página 73
Plegar el cochecito	Página 74
AJUSTES DEL COCHECITO	Página 75
Seleccionar modo de paseo o modo todoterreno	Página 75
Comprobar la presión de los neumáticos	Página 75
Ajustar el seguimiento	Página 76
Ajuste preciso del seguimiento	Página 76
Seleccionar el ajuste del impacto	Página 77
Ajustar el freno de estacionamiento	Página 77
Asegurar al niño en el asiento	Página 78
Atar la muñequera	Página 79
Reclinar el asiento	Página 79
Posicionar la capota	Página 80
Adaptador accesorio	Página 80
ADAPTADOR DEL SISTEMA DE TRANSPORTE	Página 81
BURBUJA PARA LLUVIA	Página 82
CUIDADO Y MANTENIMIENTO	Página 83
ALMACENAMIENTO	Página 83
CARGO	Página 83
ACCESORIOS DEL COCHECITO	Página 83
GARANTÍA LIMITADA	Página 84

ANATOMÍA DEL COCHECITO

REVOLUTION STROLLER SE and CE

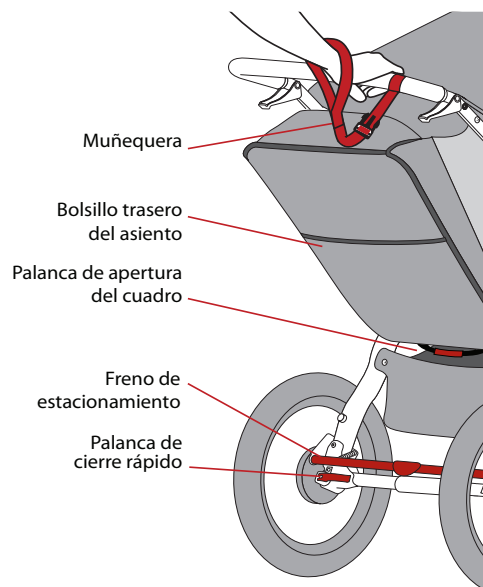
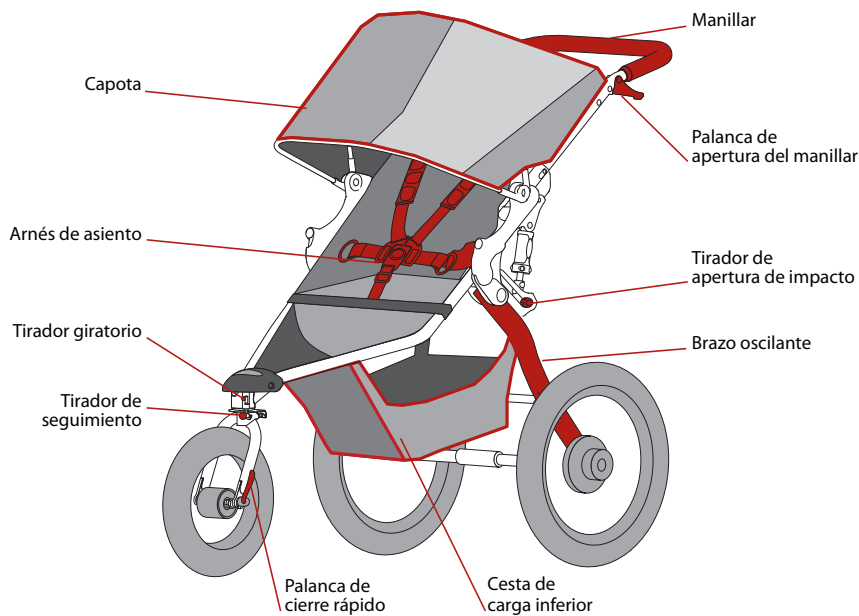

ENHORABUENA

Enhorabuena por haber adquirido el BOB® Revolution® SE o Revolution® CE.

Para obtener actualizaciones de este manual, de la garantía u otras notificaciones recientes acerca de los productos, visite www.bobgear.eu periódicamente o antes de realizar cambios autorizados o agregar equipamiento autorizado a su cochecito.

EDADES RECOMENDADAS

Para montar en el cochecito BOB® sin un adaptador de asiento portabebé BOB y un asiento de coche compatible, el niño deberá tener al menos seis meses. Tenga en cuenta que los bebés incapaces de mantener la cabeza deben llevar un soporte adicional para la cabeza y el cuello para montar con seguridad y comodidad. Para el uso del cochecito en áreas todoterreno, los niños deberán tener mínimo 9 meses. La sillita de paseo está diseñada para niños de hasta 3 años o de máximo 17 kg de peso.

Agregando un adaptador de silla infantil para el coche BOB y una silla infantil compatible, los recién nacidos podrán montar en el cochecito. Cada niño presenta un ritmo de desarrollo diferente. Antes del primer uso, consulte con su pediatra respecto a la conveniencia de usar cochecito con su hijo.

Consulte la siguiente tabla para las directrices de edad y uso:

USO RECOMENDADO	EDAD
Adaptador de silla infantil para el coche (sólo modo paseo)	0 - 3 años o hasta un peso máximo de 13 kg.
Sólo modo paseo	6 meses - 3 años ó 17 kg de peso
Todoterreno	9 meses - 3 años ó 17 kg de peso

MONTAJE DEL COCHECITO

DESEMBALAJE DEL COCHECITO

Retire el cochecito y las ruedas de la caja. La rueda delantera está guardada en el carrito plegado.

! ADVERTENCIA

Retire todos los materiales de embalaje y deséchelos para evitar riesgo de atragantamiento y asfixia.



RUEDAS

Antes de intentar instalar las ruedas, lea y comprenda las advertencias e instrucciones completamente.

! ADVERTENCIA

El uso del cochecito con las ruedas ajustadas incorrectamente puede dar lugar a que las ruedas vibren, se tambaleen o se desmonten del cochecito.

Por lo tanto, es muy importante:

- Consultar al distribuidor sobre la técnica más apropiada para instalar y desmontar las ruedas de forma segura.
- Comprender y usar el método apropiado para una fijación segura de la rueda al cochecito empleando un cierre rápido.
- Comprobar para asegurarse de que las ruedas están fijadas de forma segura antes de cada uso del cochecito.

El dispositivo de cierre rápido de la rueda es un dispositivo que suministra la fuerza requerida para mantener la rueda del cochecito en su lugar de forma segura. Para asegurar una rueda al cochecito, es importante que entienda cómo funciona el cierre rápido, cómo usarlo y ajustarlo adecuadamente y la cantidad de fuerza necesaria para fijarlo de forma segura a la rueda.

! ADVERTENCIA

El dispositivo de cierre rápido debe usarse correctamente para suministrar la fuerza de fijación necesaria que mantiene la rueda en su lugar. No es un sistema de tornillo de mariposa y el giro de la palanca mientras se sujeta la tuerca de ajuste de la tensión no suministra la fuerza necesaria para sujetar la rueda en las horquillas de forma segura.

AJUSTE DEL CIERRE RÁPIDO

Las ruedas traseras están fijadas correctamente en su lugar gracias a la fuerza generada cuando la palanca de cierre rápido está cerrada y la acción tira del eje contra la horquilla, fijándolo en su lugar.

La rueda delantera estará correctamente fijada en su lugar por la fuerza generada cuando la palanca de cierre rápido está cerrada y la acción tira de la carcasa de la palanca contra la horquilla y tira de la tuerca de ajuste contra la otra horquilla fijando el centro entre las dos horquillas.

La tuerca de ajuste de la tensión establece la cantidad de la fuerza de fijación. Girando la tuerca de ajuste de la tensión en el sentido de las agujas del reloj, mientras se evita que gire la palanca del cierre rápido, se incrementa la fuerza de apriete. De forma alternativa, girando la tuerca de ajuste de la tensión en sentido contrario a las agujas del reloj, mientras se evita que gire la palanca del cierre rápido, se reduce la fuerza de apriete. El ajuste de la tensión no sólo necesita ajustes menores para proporcionar la fuerza de apriete necesaria, sino que menos de medio giro puede marcar la diferencia entre una fuerza de apriete segura e insegura.

INSTALACIÓN DE LAS RUEDAS TRASERAS

1. Desbloquear el freno de estacionamiento

Antes de instalar las ruedas traseras, posicione el freno de estacionamiento en la posición desbloqueada.

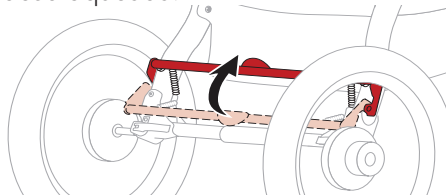

2. Girar la palanca del cierre rápido



Gire la palanca de cierre rápido de forma que gire fuera de la horquilla.

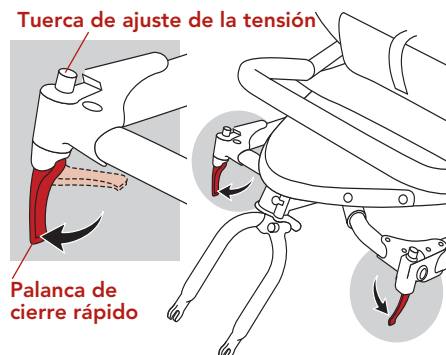

3. Insertar el eje con manguito de la rueda trasera

Inserte el eje con manguito de la rueda trasera en el orificio de la horquilla trasera. Si el eje no se desliza fácilmente, afloje la tensión del cierre rápido ajustando la tuerca con la mano. Reinserte el eje completamente en la horquilla trasera hasta que el hombro del eje o el anillo entre en contacto con la horquilla.

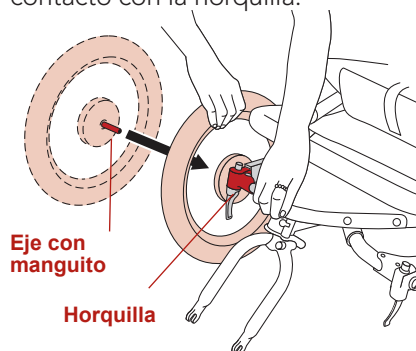

4. Ajustar la palanca del cierre rápido

Para ajustar el cierre rápido, mantenga la palanca en la posición COMPLETAMENTE ABIERTA con su mano derecha y apriete la tuerca de ajuste de la tensión con la mano izquierda hasta que el dedo toque la horquilla.

Para **APRETAR** la tuerca de ajuste de la tensión, gire en el sentido de las agujas del reloj.

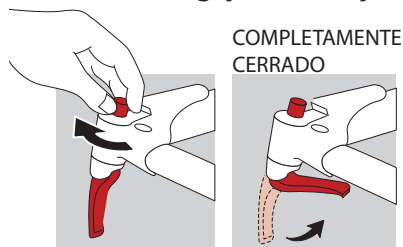

Para cerrar adecuadamente el cierre rápido y asegurar la rueda trasera en las horquillas, confirme que el eje está insertado completamente en la horquilla mientras mantiene la rueda en esta posición, gire el cierre rápido hacia el cochecito en la posición **COMPLETAMENTE CERRADA**.

Si está completamente cerrada, la curva del cierre rápido apuntará hacia la horquilla y estará inclinada ligeramente hacia el centro del cochecito. Para generar la fuerza de apriete necesaria, es importante colocar los dedos alrededor de mientras se cierra la palanca de cierre rápido. La fuerza adecuada para cerrar la palanca de cierre rápido debería dejar una huella visible en la palma de su mano.

⚠️ ADVERTENCIA

Esto requiere bastante fuerza para apretar la rueda con seguridad. Si es capaz de cerrar completamente el cierre rápido sin rodear con los dedos la horquilla y la palanca de cierre rápido no deja una huella visible en la palma de su mano, la tensión no será adecuada. Gire la palanca en la posición **COMPLETAMENTE ABIERTA y gire la tuerca de ajuste de la tensión un cuarto en el sentido de las agujas del reloj y repita el proceso de cierre.**

Si no es posible girar la palanca de cierre rápido en la posición **COMPLETAMENTE CERRADA**, gire la palanca en la posición **COMPLETAMENTE ABIERTA** y gire la tuerca de ajuste de la tensión un cuarto en sentido contrario a las agujas del reloj. Repita el proceso de cierre.

Para **AFLOJAR** la tuerca de ajuste de la tensión, gire en sentido contrario a las agujas del reloj.

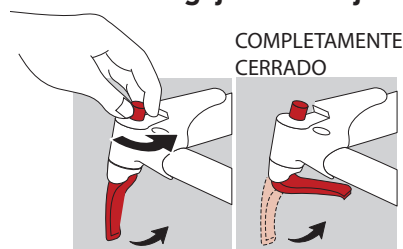

DESMONTAJE DE LAS RUEDAS TRASERAS

1. Desbloquear el freno de estacionamiento

Antes de retirar las ruedas traseras, posicione el freno trasero en la posición desbloqueada.

2. Abrir la palanca de cierre rápido

Mueva la palanca de cierre rápido de la rueda desde la posición bloqueada o **COMPLETAMENTE CERRADA** a la posición **COMPLETAMENTE ABIERTA**.



3. Retirar la rueda

Levante la rueda del suelo algunos centímetros y extraiga la rueda de la horquilla.

RUEDA DELANTERA SECUNDARIA

DISPOSITIVOS DE RETENCIÓN

El cuadro de su cochecito emplea dispositivos secundarios de retención de las ruedas diseñados para evitar que la rueda se desenganche del cuadro si el cierre rápido está ajustado o apretado de forma incorrecta. La rueda puede permanecer suelta e incluso tambalearse con el dispositivo de retención secundario en funcionamiento si el cierre rápido no ha sido apretado y ajustado correctamente. Los dispositivos de retención secundarios de su cochecito son una característica integral formada en las caras exteriores de las horquillas del cuadro

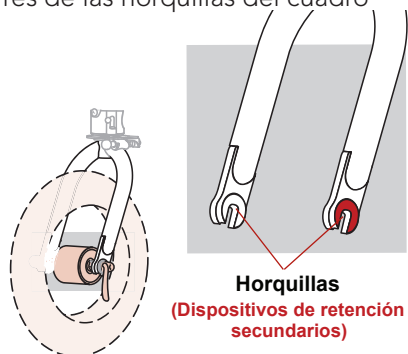

⚠ ADVERTENCIA

Es muy importante no desmontar o retirar los dispositivos de retención secundarios. Los dispositivos de retención secundarios están destinados para una protección adicional en caso de ajuste crítico. Los dispositivos de retención secundarios pueden reducir el riesgo de que la rueda se desenganche del chasis si el cierre rápido no está ajustado y apretado correctamente. La retirada o el desmontaje de los dispositivos de retención secundarios extinguirá el derecho de garantía.

Los dispositivos de retención secundarios no sustituyen a un ajuste o apriete correcto del cierre



rápido. El uso del cochecito con las ruedas ajustadas y apretadas incorrectamente puede dar lugar a que las ruedas vibren, se tambaleen o se desmonten del cochecito.

Efectúe una comprobación rutinaria periódica de la fijación y el apriete adecuado de la rueda. Si la rueda no está encajada completamente y se mueve hacia el exterior, deberá ser fijada al instante.

INSTALACIÓN DE LA RUEDA DELANTERA

1. Girar la palanca del cierre rápido

Gire la palanca de cierre rápido de forma que gire fuera de la horquilla. Esto lo coloca en la posición COMPLETAMENTE ABIERTA

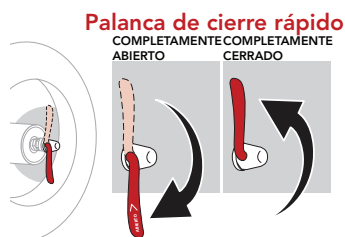

2. Insertar la rueda delantera

Desde la parte delantera del cochecito, inserte la rueda entre las horquillas del cuadro, de forma que el eje contacte con la parte superior de las ranuras de las horquillas.

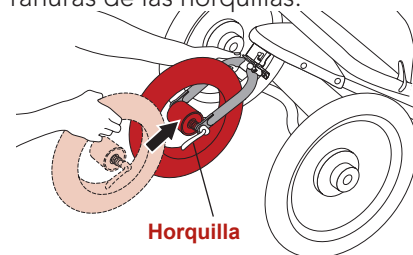

3. Ajuste la palanca de cierre rápido

Para ajustar el cierre rápido, mantenga la palanca en la posición COMPLETAMENTE ABIERTA con su mano derecha, tal como se muestra. Apriete la tuerca de ajuste de la tensión con su mano izquierda hasta que el dedo presione sobre la horquilla del cuadro.



Palanca de cierre rápido

4. Cerrar la palanca de cierre rápido

Para cerrar adecuadamente el cierre rápido y asegurar la rueda delantera en las horquillas, confirme que el eje esté en contacto con la parte superior de las horquillas en ambos lados y la rueda está centrada de izquierda a derecha.

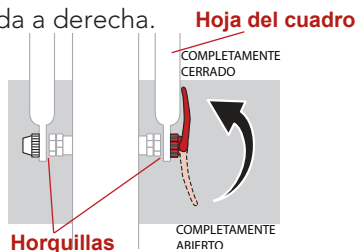

Mientras se mantiene la rueda en esta posición, gire el cierre rápido en la posición COMPLETAMENTE CERRADO. Si está cerrado completamente, la curva del cierre rápido estará apuntando hacia la rueda y en paralelo a la hoja del cuadro. Para generar la fuerza de apriete necesaria, es importante colocar los dedos alrededor de la hoja del cuadro mientras se cierra la palanca de cierre rápido. La fuerza adecuada para cerrar la palanca de cierre rápido debería dejar una huella visible en la palma de su mano.

⚠ ADVERTENCIA

Esto requiere bastante fuerza para apretar la rueda con seguridad. Si es capaz de cerrar completamente el cierre rápido sin rodear con los dedos la hoja del cuadro y la palanca de cierre rápido no deja una huella visible en la palma de su mano, la tensión no será adecuada. Gire la palanca en la posición COMPLETA-

MENTE ABIERTA y gire la tuerca de ajuste de la tensión un cuarto en el sentido de las agujas del reloj y repita el proceso de cierre.

Si no es posible girar la palanca de cierre rápido en la posición COMPLETAMENTE CERRADA, gire la palanca en la posición COMPLETAMENTE ABIERTA y gire la tuerca de ajuste de la tensión un cuarto en sentido contrario a las agujas del reloj. Repita el proceso de cierre.

DESMONTAJE DE LAS RUEDAS DELANTERAS

1. Abrir la palanca de cierre rápido

Mueva la palanca de cierre rápido de la rueda desde la posición bloqueada o COMPLETAMENTE CERRADA a la posición COMPLETAMENTE ABIERTA. Su cuadro central presenta dispositivos de retención secundarios integrales que requieren aflojar la tuerca de ajuste de la tensión para permitir la retirada de la rueda.

2. Retirar la rueda delantera

Levante la rueda delantera varios centímetros del suelo y presione sobre la parte superior de la rueda con la palma de la mano para extraer la rueda del cuadro delantero.

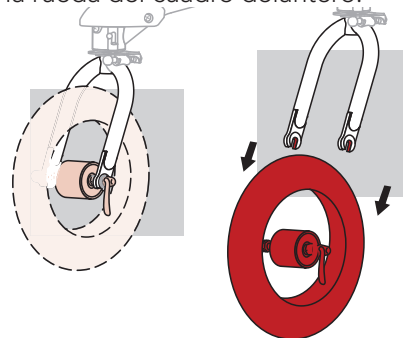

DESPLEGAR EL COHECITO

⚠ ADVERTENCIA

Tenga especial cuidado al plegar y desplegar el cochecito para evitar lesiones o que los dedos queden atrapados.

⚠️ ADVERTENCIA

Para evitar lesiones, nunca pliegue o despliegue el cochecito mientras otras personas acceden al cochecito.

⚠️ ADVERTENCIA

Antes del uso, asegúrese de que todos los dispositivos de cierre estén bloqueados.

1. Levante el asa para abrir el marco rojo

Mantenga las ruedas en el suelo cuando el brazo oscilante del cochecito comience a abrirse.

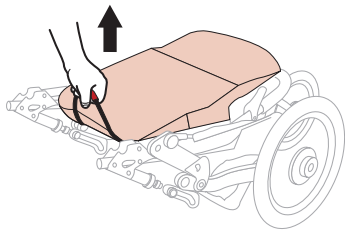

AVISO: El brazo oscilante del cochecito comenzará a abrirse y encajará en una posición abierta y cerrada.

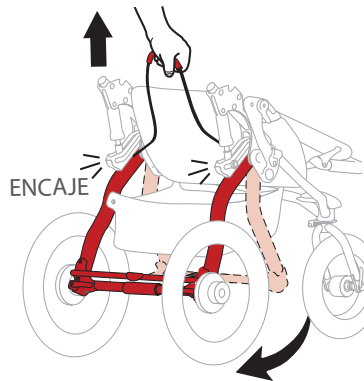

2. Girar el manillar

Levante el manillar tirando hacia atrás hasta que encaje en la posición superior cerrada.

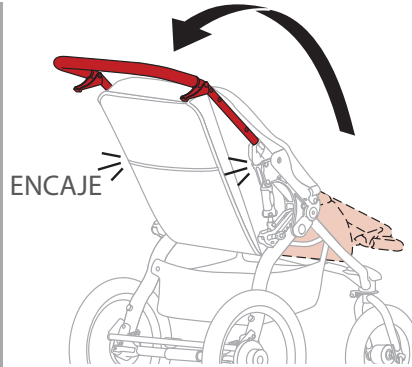

PLEGAR EL COCHECITO

1. Bloquear el freno de estacionamiento

Coloque el freno de estacionamiento en la posición cerrada.

2. Retire al niño del asiento

3. Vacíe el cochecito

Retire el contenido de la cesta de carga inferior y de los bolsillos.

4. Girar el manillar

Apriete ambas palancas de apertura del manillar simultáneamente. Gire el manillar hacia el asiento.

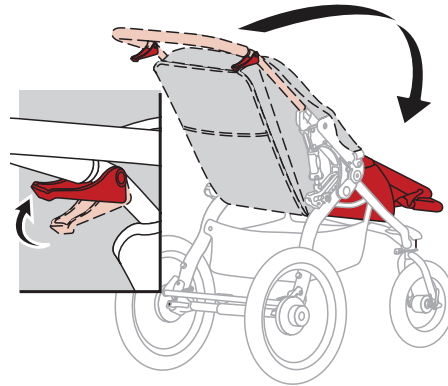

5. Levante el asa para abrir el marco rojo

Con un tirón corto y rápido, levante la palanca de apertura del cuadro rojo. Mantenga las ruedas en el suelo cuando el cochecito se pliegue hacia la rueda delantera.

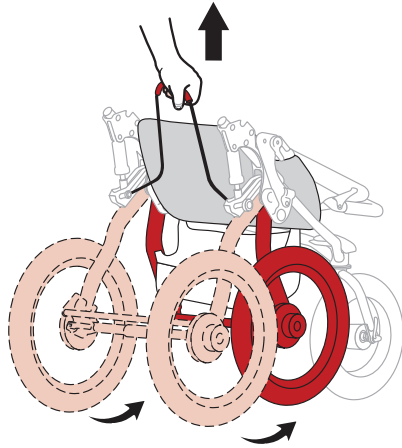

6. Coloque el cochecito en plano

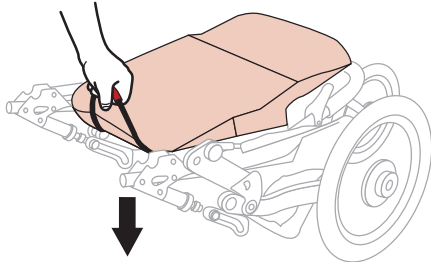

7. Asegure el cochecito plegado
 Emplee el broche de la muñequera para asegurar que el cochecito se mantiene en la posición plegada.

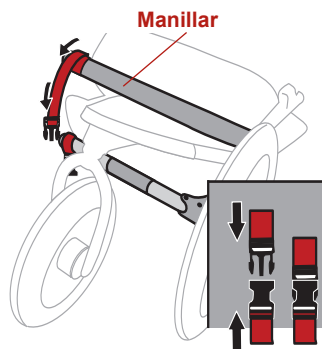

8. Redúzcalo
 Tire de las ruedas delanteras y traseras para hacerlo más pequeño. Consulte los apartados Retirar la rueda delantera y Retirar la rueda trasera.



AJUSTES DEL COHECITO

SELECCIONAR MODO DE PASEO O MODO TODOTERRENO

Si el cuadro delantero se encuentra en "MODO TODOTERRENO", éste se bloqueará y la rueda delantera no girará a la derecha o a la izquierda como sí lo hace en el "MODO PASEO".

⚠️ ADVERTENCIA

Nunca se desplace en áreas todoterreno con el cochecito en modo paseo.

MODO PASEO

Deslice el tirador giratorio hacia arriba y hacia la izquierda. El cuadro girará 360 grados.

AVISO: El cochecito se entrega con la rueda delantera en modo paseo.

MODO TODOTERRENO

Deslice el tirador giratorio hacia arriba y hacia la derecha. El tirador se deslizará a la posición inferior. Gire la rueda/el cuadro hasta que encaje en la posición delantera.

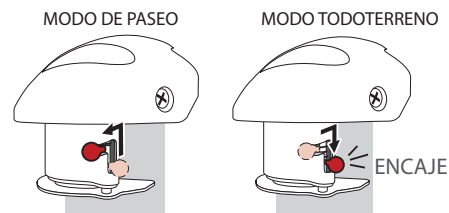

COMPROBAR LA PRESIÓN DE LOS NEUMÁTICOS

Las ruedas de plástico están destinadas a soportar una presión de inflado máxima de 13,60 kg por pulgada cuadrada. La presión de inflado máxima está indicada en la rueda junto al vástago de la válvula.

75

⚠️ ADVERTENCIA

El inflado de las ruedas con más de 2 bar puede dañar las ruedas y/o dar lugar a una pérdida de control de las ruedas y provocar lesiones.

Las ruedas de aluminio pueden permitir que los neumáticos se inflen con la presión indicada en el neumático. No obstante, para un manejo cómodo recomendamos 2 bar.

⚠️ ADVERTENCIA

El inflado de las ruedas superando la presión de inflado máxima puede dañar y dar lugar a una pérdida de control de las ruedas y provocar lesiones.

AJUSTAR EL SEGUIMIENTO

Si el cochecito tira hacia la izquierda o hacia la derecha mientras la rueda delantera se encuentra en modo todoterreno y el cochecito se encuentra sobre terreno plano, ajuste el seguimiento cómo se muestra en los siguientes pasos.

⚠️ ADVERTENCIA

No realice la prueba mientras el niño se encuentre en el cochecito.

1. Cochecito vacío

Retire el contenido de la cesta de carga inferior y de los bolsillos.

2. Comprobar la presión de los neumáticos

3. Poner el cochecito en modo todoterreno

Deslice el tirador hacia la derecha. El tirador se deslizará en la posición inferior. Gire la rueda/el cuadro hasta que encaje en la posición delantera. Consulte los apartados Seleccionar modo de paseo o modo todoterreno.



4. Coloque el cochecito en el suelo
Busque una superficie de al menos 5 metros de largo.



5. Alinee los ejes de las ruedas traseras

Alinee el cochecito de forma que los ejes de las ruedas traseras estén en perpendicular a la línea recta.

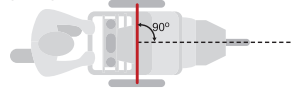

6. Prueba de alineamiento

Empuje el cochecito hacia delante y suéltelo para comprobar si se gira a la derecha o a la izquierda. Repita la prueba de empuje varias veces.

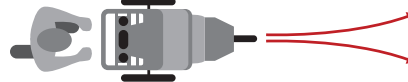

Si el cochecito tira hacia la izquierda o hacia la derecha, efectúe un ajuste preciso del seguimiento.

AJUSTE PRECISO DEL SEGUIMIENTO

Si el cochecito se dirige hacia la IZQUIERDA

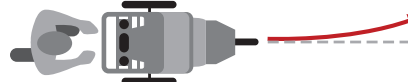

Si su cochecito gira hacia la izquierda, gire el tirador en sentido contrario a las agujas del reloj una vuelta y media.



Si el cochecito se dirige hacia la DERECHA

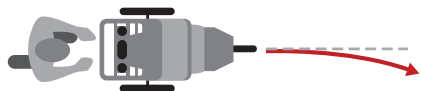

Si su cochecito gira hacia la DERECHA, gire el tirador en el sentido de las agujas del reloj una vuelta y media.



REPITA la prueba y ajuste según sea necesario hasta que el cochecito se desplace en línea recta.

SELECCIONAR EL AJUSTE DEL IMPACTO

1. Retire al niño del asiento
2. Colocar el ajuste de impacto en la posición 2

Pulse el tirador de apertura de impacto y al mismo tiempo tire hacia abajo del cochecito, deslizando el tirador en la posición 2. El tirador encajará en su lugar cuando esté en la posición correcta.

REPÍTALO en el lado opuesto.

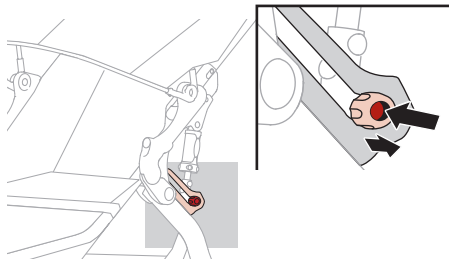

Posición 1: MÁS SUAVE

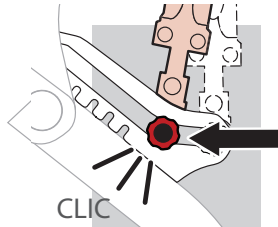

Posición 2: MÁS DURO

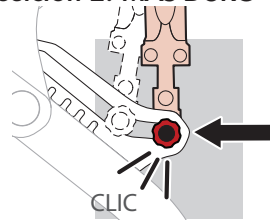

AVISO: Cada vez que el cochecito está plegado, éste vuelve por defecto a la posición más suave.

AJUSTAR EL FRENO DE ESTACIONAMIENTO

El freno de estacionamiento previene que el cochecito se mueva durante la carga y descarga. El freno de estacionamiento no está diseñado como freno de detención.

⚠️ ADVERTENCIA

El freno de estacionamiento no está diseñado como freno de detención. El freno no debería ser usado para reducir la marcha o detener el cochecito, dado que esto podría hacer que el cochecito pare repentinamente y provocar una pérdida de control.

⚠️ ADVERTENCIA

No estacione en pendientes. El freno de estacionamiento está destinado exclusivamente para estacionar el cochecito en superficies planas. El estacionamiento en pendientes puede provocar que el cochecito vuelque o se vaya.

Para colocar el freno de estacionamiento, pise la barra de freno hasta la posición de bloqueo en el pedal rojo

asegurándose de que el pin de bloqueo encaja completamente en el disco de cierre

POSICIÓN CERRADA

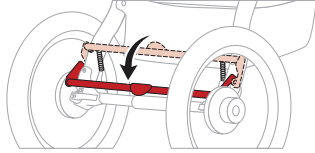

Para asegurarse de que el freno está ajustado correctamente, intente desplazar el cochecito hacia adelante y hacia atrás una vez accionado el freno. Si el cochecito no se desplaza, el freno estará accionado correctamente.

Para liberar el freno de estacionamiento, levante el pedal rojo con el pie hasta que la barra de freno salte a la posición completamente desbloqueada.

POSICIÓN DESBLOQUEADA

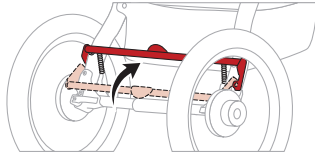

ASEGURAR AL NIÑO EN EL ASIENTO

⚠️ ADVERTENCIA

Este vehículo está destinado a niños desde los 6 meses y hasta los 17 kg de peso. La altura máxima de los ocupantes es de 112 cm. No exceda el peso o la altura máxima, dado que el cochecito puede perder estabilidad.

⚠️ ADVERTENCIA

Evite lesiones serias por caídas o deslizamientos. Emplee siempre el arnés de asiento.

⚠️ ADVERTENCIA

Emplee siempre la cinta de la entrepierna en combinación con el cinturón.

⚠️ ADVERTENCIA

Nunca deje al niño desatendido en



el cochecito con o sin el freno de estacionamiento accionado.

1. Accionar el freno de estacionamiento

Girar la barra del freno de estacionamiento hacia abajo en la posición de bloqueo.

AVISO: Las ruedas traseras no deberían girar si el freno de estacionamiento está accionado.

2. Colocar al niño en el asiento

Deslizar las cintas sobre cada uno de los hombros. Colocar entre la cinta de la entrepierna.

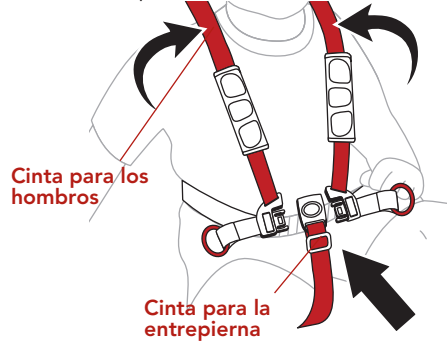

3. Abrochar las cintas de los hombros

Insertar ambos broches de las cintas de los hombros en el broche de la cinta de la entrepierna.

AVISO: La cinta de la entrepierna deberá estar ajustada para permitir una sujeción cómoda.

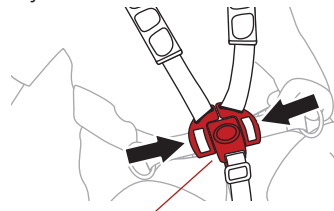

Broche de la cinta para la entrepierna

4. Ajustar la altura de la cinta para los hombros

Ajuste la altura de la cinta de los hombros para empalmarla justo sobre la altura del hombro del niño.

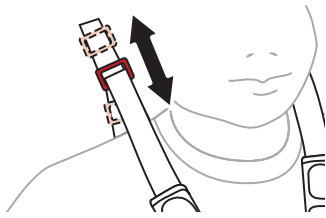

5. Ajustar las cintas de los hombros

Abrir los velcros. Deslizar el broche hacia arriba o hacia abajo para ajustar las cintas. El arnés de asiento deberá estar ajustado y ser cómodo.

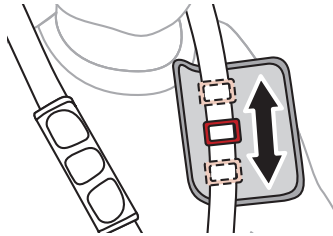

6. Apretar las hebillas

Ajustar las hebillas para que se adapten y sean cómodas.

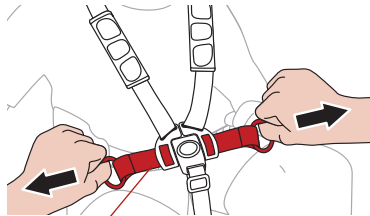

Cinta de hebilla

ATAR LA MUÑEQUERA

La muñequera está diseñada para prevenir que el cochecito se desplace por sí solo si suelta el manillar del mismo. Durante el uso del cochecito, asegúrese de que la muñequera está enlazada correctamente con su muñeca..

⚠ ADVERTENCIA

Si la muñequera no está ajustada correctamente pueden producirse daños o lesiones.



Asegure la muñequera

Introduzca la presilla de la cinta alrededor de su muñeca.

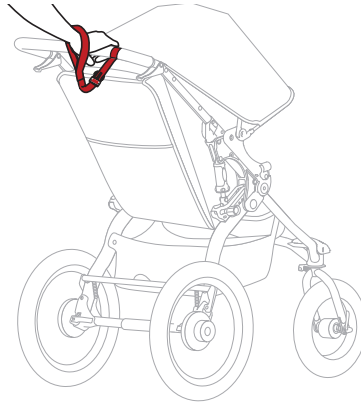

RECLINAR EL ASIENTO

⚠ ADVERTENCIA

Accione el freno de estacionamiento antes de realizar cualquier ajuste en el asiento.

Sujete la parte trasera con seguridad al ajustar el asiento del cochecito.

1. Reclinar el asiento

Tire del broche de reclinamiento del asiento para aflojar las cintas de reclinamiento.

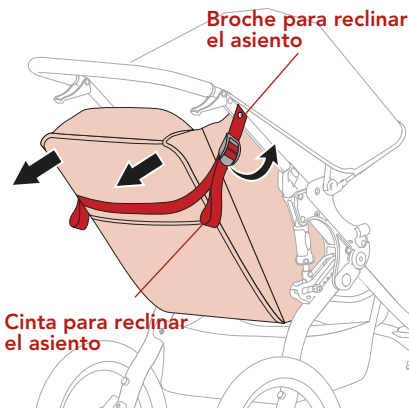

2. Volver a la posición erguida

Para levantar el asiento, levante el respaldo con una mano y tire de la cinta hacia abajo con la otra mano.

REPÍTALO en el lado opuesto.

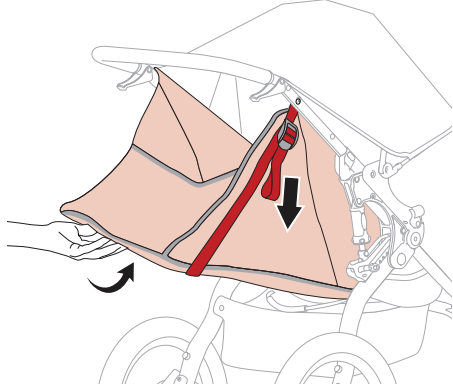

⚠️ ADVERTENCIA

Cuando el asiento esté completamente reclinado, es más probable que tenga lugar el volcado hacia atrás y que se produzcan accidentes o lesiones, dado que el asiento y/o su pasajero estará más cerca del suelo que del manillar.

⚠️ ADVERTENCIA

En zonas todoterreno, salga siempre con el asiento del cochecito en la posición completamente erguida. El desplazamiento en áreas todoterreno con el asiento en las posiciones reclinadas puede dar lugar a una pérdida de la estabilidad y provocar lesiones.

POSICIONAR LA CAPOTA

1. Extender la capota

Girar la capota hacia el lado contrario del manillar para proporcionar una sombra adicional.

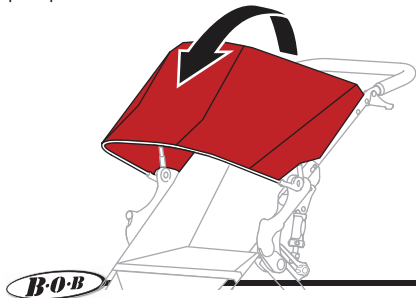

2. Recoger la capota

Tire de la capota hacia el manillar.

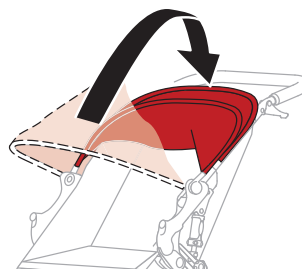

ADAPTADOR DE ACCESORIOS

El cochecito BOB está equipado con un adaptador de accesorios que proporciona una conexión sencilla para los accesorios del cochecito BOB, como la bandeja para snacks o el adaptador de silla infantil para el coche.

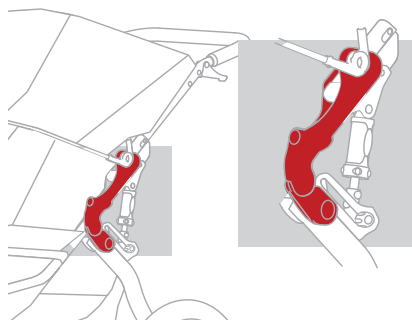

La conexión de los accesorios BOB es simple y sencilla gracias a su pulsador y al diseño de apertura y cierre. Este adaptador de accesorios permite que muchos accesorios no se suelten cuando el cochecito esté plegado. Consulte el apartado Accesorios del cochecito en este manual para obtener más información sobre los accesorios disponibles.

ADAPTADOR DEL SISTEMA DE TRANSPORTE

ADAPTADOR DE SILLA INFANTIL PARA EL COCHE

El adaptador de silla infantil para el coche BOB le permite combinar los modelos principales de sillitas infantiles a un cochecito BOB utilizando el dispositivo adaptador de accesorios BOB.

Instalación del adaptador del sistema de transporte:

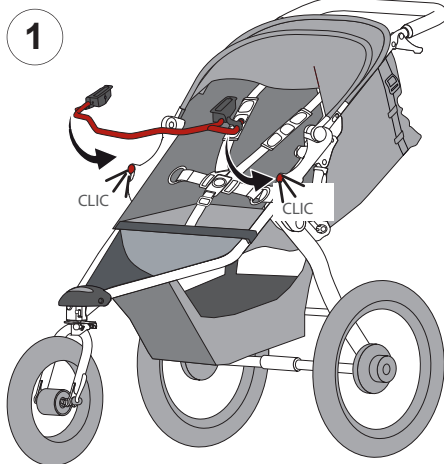

Retirada del adaptador del sistema de transporte:

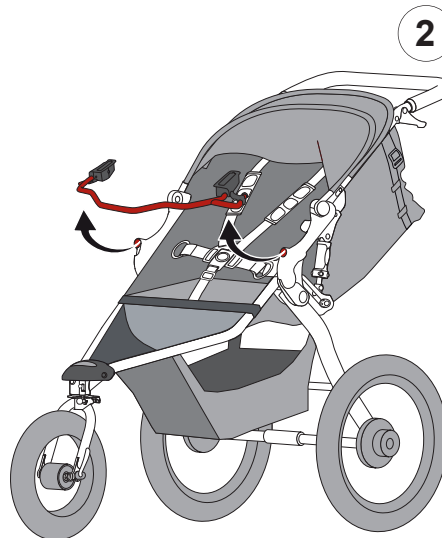
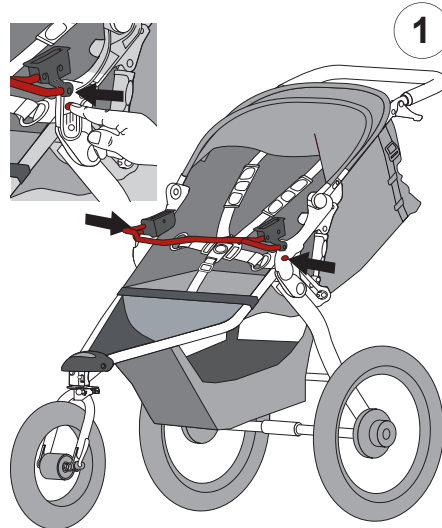

BURBUJA PARA LLUVIA

La burbuja está disponible como accesorio y no está incluida en su caja.

⚠ ADVERTENCIA

Si la usa, se deberá posicionar una válvula trasera para garantizar el flujo de aire adecuado al niño.

1. Ajuste la posición del asiento

Tire de las cintas para levantar el respaldo en la posición erguida.

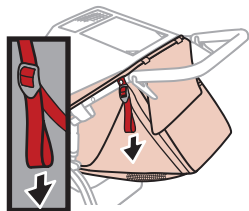

2. Guardar la cubierta de la ventana

Guardar la cubierta de la ventana en el bolsillo para mostrar las cintas de la capota.

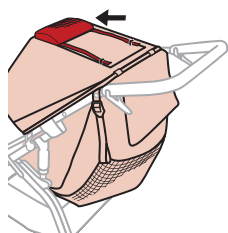

3. Tire de las cintas de la capota

Tire de la capota y asegúrelas a las cintas de velcro en el respaldo de la capota.

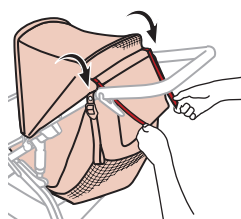

4. Guardar la capota

Colocar la capota contra el manillar y pliegue la solapa de la capota sobre y bajo la capota, una las cintas de velcro. Revise la apertura en la parte trasera del cochecito para asegurarse de que el espacio entre la parte superior y trasera de la capota no está obstruido.

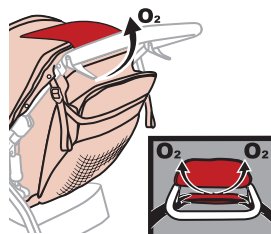

Tras instalar la burbuja para lluvia, asegúrese de que la ventilación en la burbuja está alineada con el espacio sobre el respaldo y todas las ventilaciones están libres de obstrucción.

CUIDADO Y MANTENIMIENTO

⚠️ ADVERTENCIA

Compruebe la presión de los neumáticos antes de cada uso.

LIMPIEZA

El tejido ha sido sometido a un tratamiento resistente que logra que la limpieza sea muy sencilla. Utilice una esponja con una solución de jabón suave y agua fría (temperatura máxima de 38 °C). Enjuague con agua limpia para retirar el jabón y deje secar al aire. No utilice detergente

INSPECCIONES REGULARES

Le recomendamos inspeccionar su cochecito antes de cada uso. Verifique la presión de los neumáticos. Verifique que todos los tornillos, puntos de unión y los cinturones están apretados. Compruebe todas las ruedas para asegurarse de que están fijadas. Compruebe el deterioro o el desgaste excesivo del tejido. Le recomendamos llevar su cochecito a un distribuidor BOB designado para que realice la inspección y el mantenimiento periódicos.

ALMACENAMIENTO

Se recomienda guardar su cochecito en el interior cuando no esté en uso. Esto prolongará su aspecto atractivo. La exposición prolongada a los rayos ultravioletas del sol puede dañar los tejidos, los neumáticos y las piezas de plástico.

CARGO

El cochecito está equipado con dos bolsillos de asiento pequeños para el niño, un bolsillo en el respaldo del asiento y una cesta de transporte bajo el mismo.



⚠️ ADVERTENCIA

Si se agrega peso al respaldo, puede cambiar el centro de gravedad del cochecito y aumentar la posibilidad de vuelque provocando lesiones. Por este motivo, las cargas en el bolsillo trasero del asiento nunca deberán exceder 1 kg y la capacidad de peso máximo para la cesta es de 4 kg.

Aunque el respaldo está acolchado, es importante recordar que sobre éste se apoya el niño.

⚠️ ADVERTENCIA

No coloque objetos afilados en el bolsillo trasero del asiento. La colocación de objetos afilados en el bolsillo trasero del asiento puede provocar lesiones en el ocupante.

ACCESORIOS DEL COCHECITO

BOB ofrece una gama completa de accesorios para su cochecito Revolution. Viste nuestra página web para obtener más detalles.

FUNDA CÁLIDA

Añade calidez y confort al cochecito de su hijo. La funda cálida es un forro de asiento de lana acolchada que se inserta en el asiento del cochecito BOB.

BURBUJA PARA LLUVIA

La burbuja para lluvia es resistente al agua y ayuda a proteger a su hijo de la lluvia y el viento mientras que le permite seguir observando el mundo. Consulte la página 19 para su uso.

PROTECTOR SOLAR

La pantalla de protección solar especialmente diseñada reduce los rayos ultravioletas UVA/UVB perjudiciales y contribuye a proporcionar una barrera ante el viento y los insectos.

BOLSA PARA PAÑALES

Se acopla directamente a todos los cochecitos BOB individuales y Duallie®. Incluye cinta para los hombros, colchoneta de recambio e inserto extraíble resistente al agua.

BANDEJA PARA SNACKS

La bandeja para snacks se inserta de forma sencilla en cualquier cochecito BOB utilizando el adaptador accesorio y con ella podrá colocar snacks y tazas con tapa al alcance del niño. Se pliega con el cochecito.

GARANTÍA LIMITADA

Para este cochecito, ofrecemos una garantía por defectos de fabricación o del material de dos años. El periodo de garantía comienza con la fecha de compra. Guarde el recibo para poder demostrar la compra. Para cualquier reclamación, envíe el cochecito con el recibo. La garantía se limita a los cochecitos que han sido manejados adecuadamente y devueltos en condiciones de higiene y estado adecuadas.

La garantía no cubre:

- el desgaste natural y los daños debido a un estrés excesivo.
- los daños causados por un uso no adecuado.

¿GARANTÍA O NO?

Tejidos: Todos nuestros tejidos cumplen los más altos requisitos en materia de color respecto a la radiación UV. No obstante, todas las sustancias se destiñen si están expuestas a la radiación UV. Esto no es un defecto del material, sino que se trata del desgaste normal y no está cubierto por la garantía.

Broche: Los problemas que puedan ocurrir en el broche se deben principalmente a la suciedad que puede ser eliminada.



Para el servicio de garantía, contacte inmediatamente con su distribuidor. Se le ofrecerá consejo y asistencia. Si se procesa su reclamación, puede aplicarse un porcentaje de descuento específico del producto. A este respecto, consulte los términos y condiciones generales mostrados en.

USO, CUIDADO Y MANTENIMIENTO

El cochecito deberá ser tratado conforme a las instrucciones. Le indicamos expresamente que sólo se pueden utilizar accesorios y recambios originales.

NÚMERO DE SERIE

Abra el cochecito. Desde la parte trasera del cochecito, mire en el interior del brazo oscilante derecho.

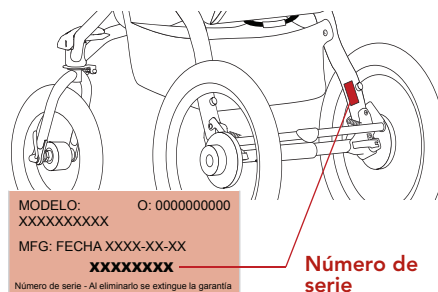

Copyright © 2012.

BRITAX RÖMER Kindersicherheit GmbH

www.britax.eu

84

2000008437 - 09/12