

PT

# MANUAL DE INSTRUÇÕES

britax  
römer

## BABY-SAFE 5Z

<https://manuals.britax.com/product/P1027-1>



01

QR CODE

02  
SCAN



03  
READ



**BRITAX RÖMER Child Safety EMEA**

[www.britax-roemer.com](http://www.britax-roemer.com) | [contact@britax.com](mailto:contact@britax.com)

# Índice

---

<b>1</b>	<b>Explicação dos símbolos.....</b>	<b>3</b>	<b>7.1</b>	<b>Em caso de evacuação de emergência.....</b>	<b>16</b>
<b>2</b>	<b>Segurança.....</b>	<b>4</b>	<b>7.2</b>	<b>Durante o voo.....</b>	<b>16</b>
2.1	Manual de instruções.....	4	<b>7.3</b>	<b>Fixar a concha para bebés no avião.....</b>	<b>16</b>
2.2	Finalidade.....	4	<b>8</b>	<b>Limpeza e manutenção.....</b>	<b>18</b>
2.3	Aplicação incorreta.....	4	8.1	Revestimento.....	18
2.4	Indicações de segurança.....	4	8.1.1	Retirar o revestimento.....	18
<b>3</b>	<b>Configurações.....</b>	<b>6</b>	8.1.2	Limpar o revestimento.....	18
3.1	Ajuste da pega.....	6	8.1.3	Colocar o revestimento.....	19
3.2	Usar inserção de recém-nascido.....	6	8.2	Fecho do cinto.....	19
3.3	Ajustar os cintos para os ombros.....	7	8.2.1	Retirar o fecho do cinto.....	19
3.4	Ajustar o encosto (Ergo Recline).....	8	8.2.2	Limpar o fecho do cinto.....	19
3.5	Utilização da capota.....	9	8.2.3	Colocar o fecho do cinto.....	19
<b>4</b>	<b>Apertar e desapertar as fivelas.....</b>	<b>10</b>	8.3	Resolução de problemas.....	19
4.1	Colocar o cinto ao bebé.....	10	<b>9</b>	<b>Armazenamento e eliminação.....</b>	<b>20</b>
4.2	Verificar antes de cada viagem.....	11	9.1	Armazenamento.....	20
4.3	Retirar o cinto do bebé.....	11	9.2	Eliminação.....	20
<b>5</b>	<b>Utilização no veículo.....</b>	<b>12</b>	<b>10</b>	<b>Contacto.....</b>	<b>21</b>
5.1	Fixar a concha para bebés com cinto de 3 pontos de fixação.....	12			
5.1.1	Selecionar o lugar de assento.....	12			
5.1.2	Posicionar a concha para bebés.....	12			
5.1.3	Fixar cinto abdominal.....	12			
5.1.4	Fixar o cinto diagonal.....	13			
5.2	Soltar a concha para bebés do cinto de 3 pontos de fixação.....	13			
5.3	Fixar a concha para bebés com estação base	14			
5.4	Soltar a concha para bebés da estação base.	14			
<b>6</b>	<b>Utilização com carrinho de passeio. 15</b>				
6.1	Fixar a concha para bebés no carrinho de passeio.....	15			
6.2	Soltar a concha para bebés do carrinho de passeio.....	15			
<b>7</b>	<b>Utilização no avião.....</b>	<b>16</b>			

# 1 Explicação dos símbolos

## Avisos

Os avisos são utilizados neste manual de instruções para assinalar situações potencialmente perigosas. Os avisos informam-no sobre os seguintes pontos:

- Nível de perigo,
- Natureza e origem do perigo,
- Consequências do incumprimento,
- Medidas de segurança.

Os avisos são apresentados da seguinte forma:

### ATENÇÃO

#### Natureza e origem do perigo

Consequências do incumprimento

#### ► Medidas de segurança

Nível de perigo	Significado
PERIGO	Indica situações perigosas que, se não forem evitadas, resultarão em ferimentos graves ou morte.
AVISO	Indica uma situação perigosa que, se não for evitada, pode resultar em ferimentos graves ou morte.
CUIDADO	Indica uma situação perigosa que, se não for evitada, pode resultar em ferimentos menores ou moderados.
NOTA	Indica processos que podem conduzir a danos materiais.

## Sinais e símbolos

 Chama a sua atenção para informações importantes.

## Passo de ação único

► ...

## Passo de ação

1. Solicita-lhe que adote medidas.
2. Sequência definida de passos de ação.
3. ...

## Resultado da ação

- ✓ Aqui encontra o resultado de uma sequência de passos de ação.

## 2 Segurança

### 2.1 Manual de instruções

Este manual de instruções faz parte do produto e contribui para uma utilização segura. A inobservância pode causar ferimentos graves, que podem ser fatais. Em caso de dúvidas, não utilize o produto e contacte imediatamente o comerciante.

- ▶ Leia o manual de instruções.

### 2.2 Finalidade

Este produto está concebido, testado e aprovado em conformidade com os requisitos da norma ONU R129/03.

Este produto destina-se exclusivamente à segurança de uma criança no veículo.

O produto está aprovado para as seguintes indicações:

Designação	Valor
Altura	40-85 cm
	 Deve utilizar a inserção de recém-nascido até à altura máxima do corpo de 60 cm.
Peso	≤13 kg

A homologação extingue-se se efetuar alterações neste produto. As alterações devem ser efetuadas exclusivamente pelo fabricante. Os autocolantes no produto são um componente importante do produto.

- ▶ Não faça nenhuma alteração no produto.
- ▶ Não remova nenhuns autocolantes do produto.

### 2.3 Aplicação incorreta

- ▶ Não utilize o produto como um brinquedo.
- ▶ Não utilize o produto como assento fora do veículo.
- ▶ Utilize apenas os pontos de fixação para fixar a concha para bebés que são descritos neste manual de instruções.
- ▶ Utilize o produto exclusivamente num assento do veículo no sentido da marcha.
- ▶ Nunca fixe o produto num veículo com um cinto de 2 pontos de fixação.
- ▶ Tenha em atenção que o produto não fique preso entre objetos duros (porta do carro, calhas do assento, etc.).
- ▶ Manter o produto afastado de humidade, água, líquidos, pó e névoa salina.
- ▶ Não coloque objetos pesados sobre o produto.

- ▶ Nunca lubrifique nem aplique óleo em qualquer parte do produto.
- ▶ Os revestimentos sensíveis dos assentos dos carros podem ficar danificados. Use a base para a cadeira de criança BRITAX RÖMER. Esta pode ser adquirida à parte.

### 2.4 Indicações de segurança

#### Perigo de ferimento se a cadeira de criança estiver danificada

Em caso de acidente a uma velocidade de impacto superior a 10 km/h, é possível que a cadeira de criança fique danificada, sem que os danos sejam imediatamente evidentes. Caso ocorra outro acidente, podem surgir ferimentos graves.

- ▶ Substitua o produto na sequência de algum acidente.
- ▶ Envie o produto danificado para inspeção (mesmo que tenha apenas caído ao chão).
- ▶ Verifique regularmente todas as peças importantes relativamente a danos.
- ▶ Certifique-se que os componentes mecânicos estão funcionais.

#### Perigo de queimadura por componentes quentes

Os componentes do produto podem aquecer devido à radiação solar. A pele das crianças é sensível, podendo ser assim ficar lesionada.

- ▶ Proteja o produto contra a radiação solar intensa direta, quando não está a ser usado.

#### Perigo de ferimento durante o uso

A temperatura pode subir perigosamente de modo muito rápido num veículo. Além disso, sair pelo lado da faixa de rodagem pode ser perigoso.

- ▶ Nunca deixe o bebé sem vigilância no veículo.
- ▶ Fixe e retire a concha para bebés exclusivamente do lado do passeio.

#### Perigo de ferimento da coluna vertebral

Uma concha para bebés não é adequada para uma permanência muito longa de um bebé. A posição de inclinação na concha para bebés implica sempre uma carga para a coluna vertebral da criança.

- ▶ Em viagens longas faça regularmente pausas para que o bebé tenha oportunidade de se movimentar e brincar.
- ▶ Retire o bebé da concha para bebés com a maior frequência possível.

- ▶ Não deixe o bebê dentro da concha para bebês quando estiver fora do carro durante mais tempo que o necessário.
- ▶ Utilize a concha para bebês como sistema de viagem com um carrinho de passeio apenas para deslocações curtas. Para viagens mais longas com um carrinho de passeio recomendamos uma alcofa ou um acessório para carrinho de passeio desportivo.

---

**i** Com a função Ergo Recline, a concha para bebês oferece a possibilidade de ajustar o encosto. Recomendamos a utilização do ajuste mais plano para redução da carga.

---

### **Risco de ferimentos provocados por cinto com folga**

Os cintos com folga são áreas do cinto da cadeira de criança que não se encontram tensionadas contra o corpo da criança. Os cintos com folga têm uma influência negativa sobre a função protetora.

- ▶ Verifique se os cintos estão tensionados e não torcidos.
- ▶ Evite roupa grossa por baixo do cinto.

### **Perigo de ferimento devido a objetos não fixos**

Em caso de uma travagem de emergência ou em caso de acidente, objetos e pessoas não fixos poderão ferir os outros ocupantes.

- ▶ Proteja apenas o produto tal como descrito neste manual de instruções.
- ▶ Fixe os encostos do assento do veículo (por exemplo, encaixe o banco traseiro rebatível).
- ▶ Fixe ou remova todos os objetos pesados ou de arestas vivas no veículo (por exemplo, na chapeleira).
- ▶ Certifique-se que todas as pessoas no veículo têm o cinto de segurança colocado.
- ▶ Certifique-se que o produto no veículo está sempre fixado, mesmo quando não está a ser transportada nenhuma criança.

# 3 Configurações

## 3.1 Ajuste da pega

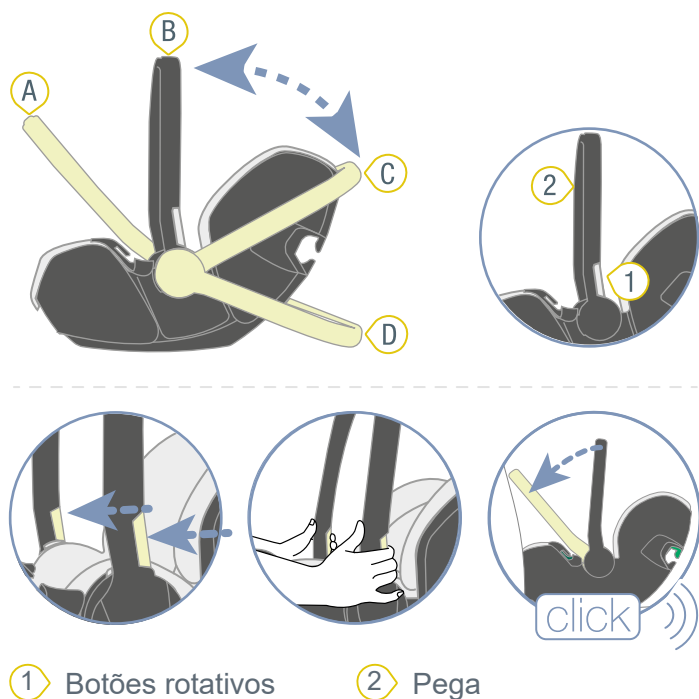

ⓘ A pega pode encaixar em quatro posições. Utilize a pega da seguinte forma:

Posição	Finalidade
A	— Para fixação no veículo com cinto de 3 pontos de fixação — Para fixação no veículo com estação base
B	— Para transportar — Para a fixação num carrinho de passeio — Para fixação no veículo com estação base
C	Para deitar o bebé
P	Para uma posição segura fora do automóvel

1. Mantenha pressionados ambos os botões rotativos 1 e rode a pega 2 para a posição pretendida.
2. Solte os botões rotativos 1.  
✓ A pega 2 encaixa com um som de “clique”.
3. Para verificar o encaixe, puxe pela pega 2.

## 3.2 Usar inserção de recém-nascido

### Montar a inserção para recém-nascido



1. Abra o fecho do cinto 1, premindo o botão vermelho.
2. Coloque a inserção de recém-nascido 2 na concha para bebés.

ⓘ Observe o alinhamento da inserção de recém-nascido. Pode orientar-se pela etiqueta de lavagem. A etiqueta de lavagem encontra-se na traseira da inserção de recém-nascido e deve ficar voltada para a concha para bebés.

3. Coloque ambos os cintos para os ombros 3 sobre a inserção de recém-nascido 2.
4. Introduza o fecho do cinto 1 e a proteção da união dos cintos 4 através das reentrâncias na parte inferior da inserção de recém-nascido 2.

### Retirar a inserção de recém-nascido

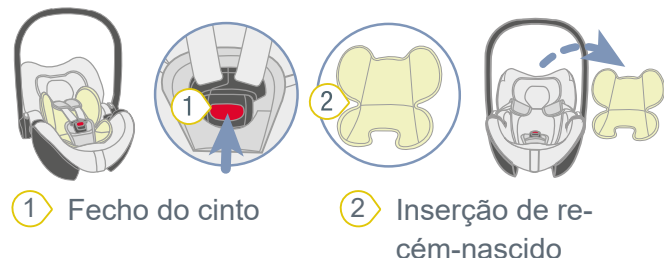

1. Abra o fecho do cinto 1, premindo o botão vermelho.
2. Retire a inserção de recém-nascido 2.

### 3.3 Ajustar os cintos para os ombros

#### ⚠ ATENÇÃO

##### Risco de ferimentos provocados por utilização incorreta

Os cintos torcidos e uma haste de desvio incorretamente fixa têm uma influência negativa sobre a função protetora.

- ▶ Fixe a haste de desvio tal como descrito neste manual.
- ▶ Certifique-se de que a haste de desvio está fixa.
- ▶ Certifique-se de que a proteção para os ombros e os cintos não se encontram torcidos nem invertidos.

##### Verificar o ajuste dos cintos para os ombros

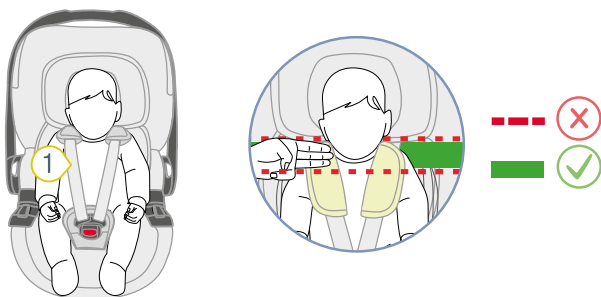

##### 1 Cintos para os ombros

- ▶ Verifique se os cintos para os ombros 1 estão corretamente ajustados.

❗ Se os cintos para os ombros estiverem à altura do ombro do bebé ou a cerca de três dedos de largura (45 mm) abaixo da altura dos ombros, os cintos para os ombros encontram-se corretamente ajustados.

- ▶ Se os cintos para os ombros não estiverem ajustados corretamente, siga os passos abaixo.

##### Preparar a concha para bebés

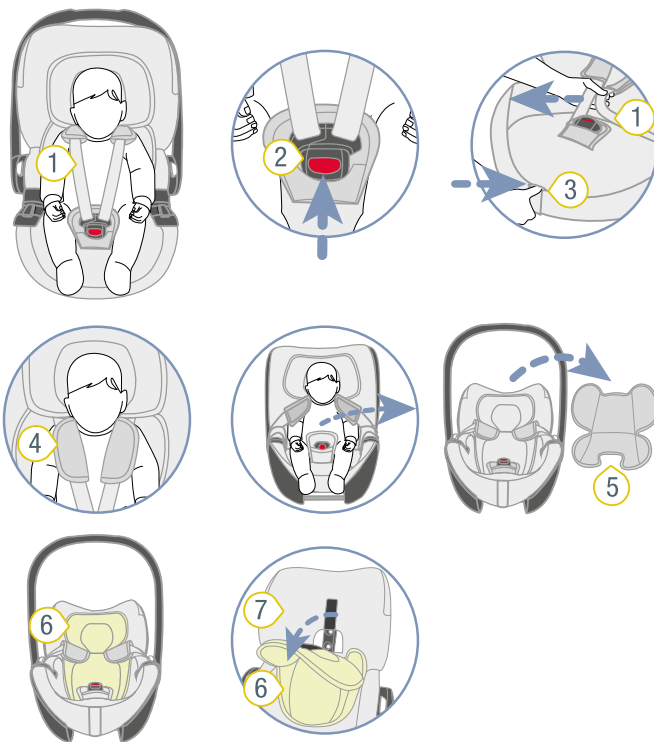

- 1 Cintos para os ombros
- 2 Fecho do cinto
- 3 Botão de ajuste
- 4 Proteção para os ombros
- 5 Inserção de recém-nascido
- 6 Encosto para a cabeça
- 7 Revestimento

1. Abra o fecho do cinto 2, premindo o botão vermelho.
2. Para soltar o arnês, prima o botão de ajuste 3 e puxe em simultâneo ambos os cintos para os ombros 1 para a frente.

❗ As proteções para os ombros 4 **não** estão ligadas aos cintos para os ombros. Ao puxar a proteção para os ombros, o arnês **não** fica solto. Puxe apenas pelos cintos para os ombros.

3. Retire a criança da concha para bebés.
4. Retire a inserção de recém-nascido 5 da concha para bebés.

❗ A inserção de recém-nascido foi exclusivamente concebida para 40 a 60 cm de altura. Guarde a inserção de recém-nascido para futuras finalidades.

5. Para soltar o encosto para a cabeça 6 da concha para bebés, puxe o encosto para a cabeça 6 para fora do revestimento 7 da concha para bebés.

✓ A concha para bebés está preparada.

## Posicionar os cintos para os ombros

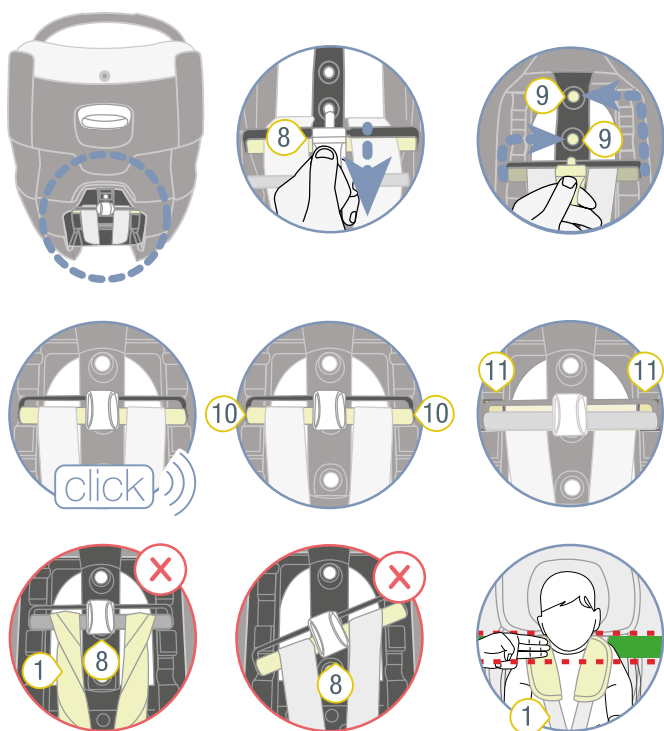

- ① Cintos para os ombros
- ② Extremidades da haste de desvio
- ③ Haste de desvio
- ④ Entalhes
- ⑤ Orifício de encaixe

① Os cintos para os ombros podem ser posicionados através da haste de desvio. A haste de desvio encontra-se na parte de trás da concha para bebés.

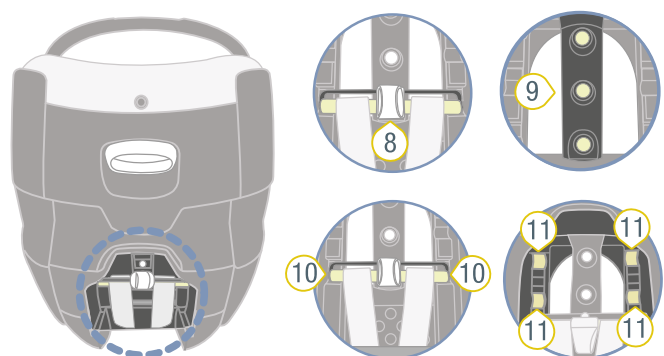
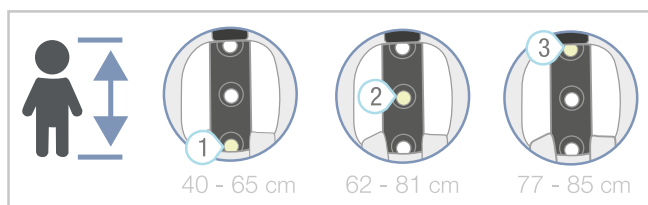

- ⑧ Haste de desvio
- ⑩ Extremidades da haste de desvio
- ⑨ Orifício de encaixe
- ⑪ Entalhes

1. Retire a haste de desvio 8 do orifício de encaixe 9.
2. Encaixe a haste de desvio 8 no orifício de encaixe 9 de acordo com o tamanho do bebé.

Posições dos orifícios de encaixe 9	Altura
1	40 - 65 cm
2	62 - 81 cm
3	77 - 85 cm

- ✓ A haste de desvio 8 engata de forma audível.
- 3. Certifique-se de que as extremidades da haste de desvio 10 assentam nos entalhes corretos 11.
- 4. Certifique-se de que nem a haste de desvio 8 nem os cintos para os ombros 1 estão torcidos.
- ✓ Os cintos para os ombros 1 estão corretamente ajustados.

## Posicionar o encosto da cabeça

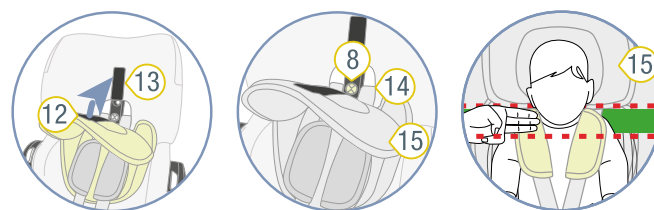

- ⑧ Haste de desvio
- ⑩ Ranhuras
- ⑫ Fita de velo
- ⑬ Encosto para a cabeça
- ⑭ Fita de gancho
- ⑮

1. Posicione o encosto da cabeça, puxando ambos os cintos para os ombros 1 em simultâneo para a frente na vertical.
2. Pressione a fita de velo 12 do encosto para a cabeça na fita de gancho 13 do revestimento
3. Certifique-se que a fita de gancho 13 do revestimento está completamente coberta pelo encosto para a cabeça 15.
- ✓ O encosto para a cabeça 15 está posicionado corretamente.

## 3.4 Ajustar o encosto (Ergo Recline)

- ① A concha para bebés pode ser ajustada em diferentes ângulos de inclinação.
- ② Se o assento do veículo oferecer pouco espaço, esta função pode ser usada com limitações.

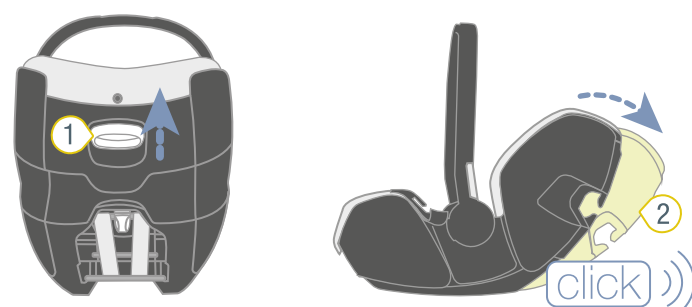

- ① Botão
- ② Encosto



1. Puxe e mantenha o botão **1** pressionado.
  2. Ajuste a inclinação do encosto **2** como pretendido.
  3. Solte o botão **1**.
- ✓ O encosto **2** engata de forma audível.

## ⚠ ATENÇÃO

### Risco de ferimentos provocados por cintos não esticados

No caso de concha para bebés já fixa ao veículo com cinto de 3 pontos de fixação: ao ajustar a inclinação do encosto, pode ocorrer uma folga no cinto de segurança do veículo.

- ▶ Certifique-se que o cinto de segurança do veículo está esticado e não torcido.

## 3.5 Utilização da capota

ⓘ A capota protege a criança da radiação solar.

### Ajustar a capota

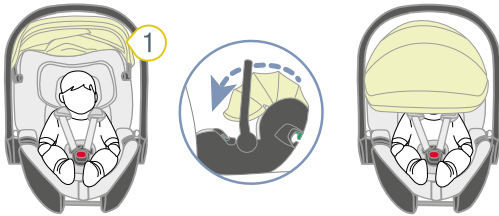

① Capota

- ▶ Puxar a capota **1** completamente para a frente.

### Remover a capota

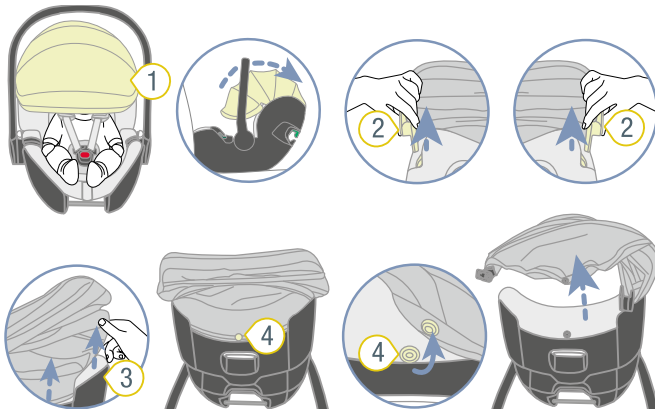

① Capota

③ Rebordo da concha para bebés

② Linguetas de encaixe

④ Botão de pressão

1. Dobre a capota **1** para trás.
2. Retire ambas as linguetas de encaixe **2**.
3. Solte a capota **1** do rebordo da concha para bebés **3**.
4. Solte o botão de pressão **4** da concha para bebés.

### Colocar a capota

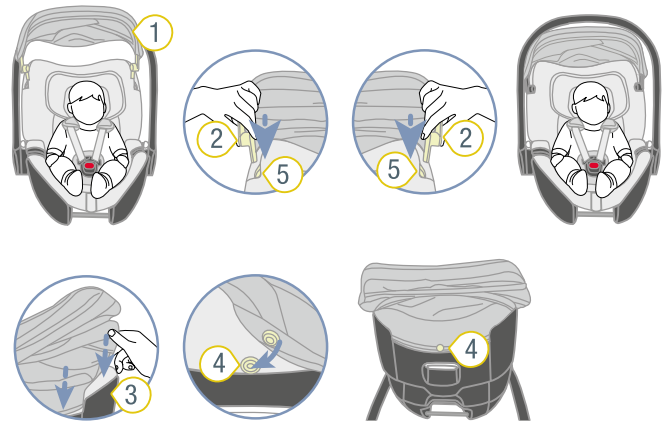

① Capota

④ Botão de pressão

② Linguetas de encaixe

⑤ Ranhuras

③ Rebordo da concha para bebés

1. Encaixe ambas as linguetas de encaixe **2** na ranhura **5**.
2. Faça deslizar a bainha da capota **1** para o rebordo da concha para bebés **3**.
3. Fixe o botão de pressão **4** na concha para bebés.

## 4 Apertar e desapertar as fivelas

### 4.1 Colocar o cinto ao bebé

#### ⚠ ATENÇÃO

##### Perigo de ferimento por causa do airbag frontal

Os airbags estão preparados para reter adultos. A utilização de um airbag frontal com uma concha para bebés pode resultar em ferimentos graves ou fatais.

- ▶ Desative o airbag frontal.
- ▶ **Nunca** use a concha para bebés com airbag frontal ativo.
- ▶ Tenha em atenção e cumpra as instruções do manual do veículo.

#### ⚠ ATENÇÃO

##### Risco de ferimentos provocados por cinto com folga

Os cintos com folga são áreas do cinto de segurança que não se encontram tensionadas contra o corpo da criança. Os cintos com folga têm uma influência negativa sobre a função protetora.

- ▶ Certifique-se de que os cintos se encontram esticados e não torcidos.
- ▶ Evite que a criança use roupa grossa debaixo do arnês.

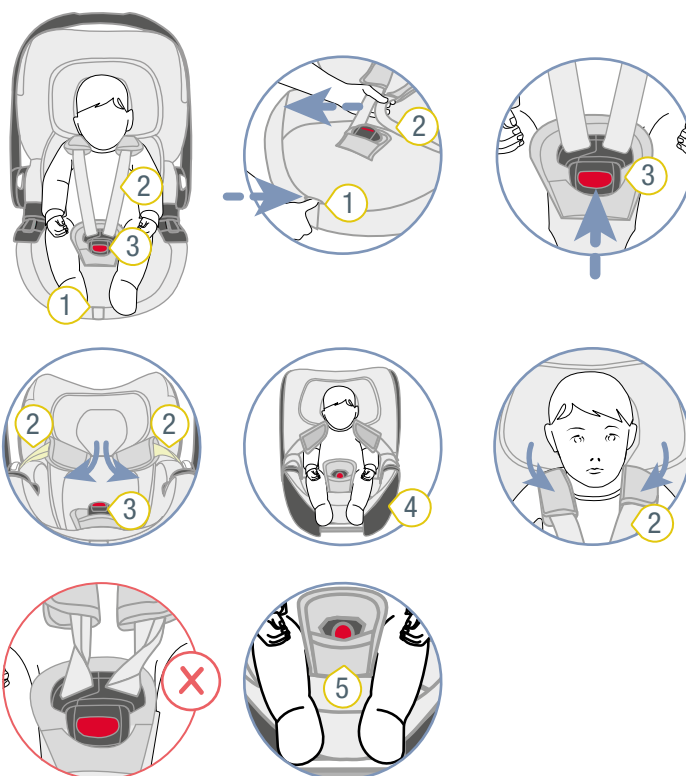

- 1 Botão de ajuste
- 2 Cintos para os ombros
- 3 Fecho do cinto
- 4 Rebordo da concha
- 5 Cinto das pernas

1. Para soltar o arnês, prima o botão de ajuste 1 e puxe em simultâneo ambos os cintos para os ombros 2 para a frente.
2. Abra o fecho do cinto 3, premindo o botão vermelho.
3. Coloque os cintos para os ombros 2 para cima sobre o rebordo da concha 4.
4. Coloque o fecho do cinto 3 para a frente.
5. Coloque o bebé na concha do assento.
6. Certifique-se de que o bebé está diretamente deitado no cinto das pernas 5.
7. Coloque os cintos para os ombros 2 sobre os ombros da criança.

⚠ **ATENÇÃO** Risco de ferimentos devido a fixação incorreta da criança. Certificar-se de que os cintos para os ombros não se encontram torcidos nem invertidos.



- 3 Fecho do cinto
- 6 Linguetas do fecho
- 7 Cinto de ajuste

8. Junte ambas as linguetas do fecho **6**.
9. Insira as linguetas do fecho **6** unidas no fecho do cinto **3**.
- ✓ As linguetas do fecho **6** engatam de forma audível.
10. Puxe pelo cinto de ajuste **7** até que os cintos para os ombros **2** fiquem bem aplicados contra o corpo da criança.

## 4.2 Verificar antes de cada viagem

Para a segurança do bebé, verifique os seguintes pontos antes de cada viagem de automóvel.

### Pontos fundamentais



1. A concha para bebé está fixada **no sentido contrário** da marcha.
2. O airbag frontal está desativado.
3. Os cintos da concha para bebés ficam justos ao corpo do bebé, sem apertar demasiado.

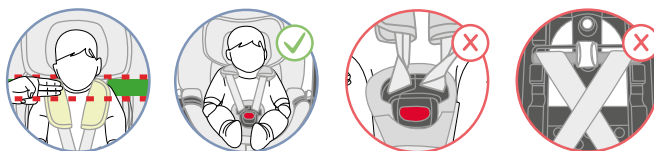

4. Os cintos para os ombros estão corretamente ajustados.
5. A proteção para os ombros encontra-se na posição correta para o bebé.
6. O bebé está corretamente colocado.
7. Os cintos **não** se encontram torcidos, **nem** trocados.



8. A concha para bebés está fixada corretamente com um cinto de 3 pontos de fixação ou uma estação base.
9. A concha para bebés é utilizada conforme previsto em relação à idade e altura do bebé (vide "Finalidade", página 4).

**i** A Britax Römer recomenda fazer pausas regulares em viagens longas para o bem-estar do bebé. Permita ao bebé a oportunidade de se movimentar.

### Para fixação com cinto de 3 pontos de fixação

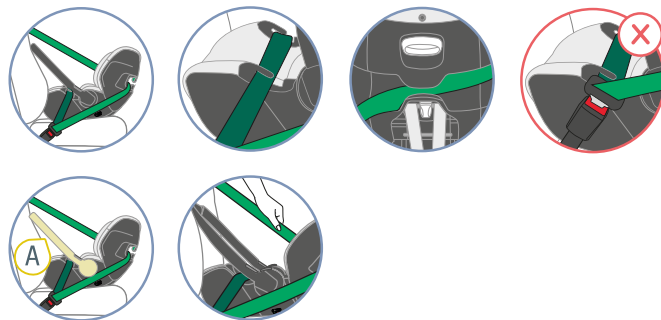

1. A concha para bebés está fixada com um cinto de 3 pontos de fixação.
2. O cinto abdominal passa por ambas as guias de cinto verde-escuras.
3. O cinto diagonal passa pelo suporte do cinto verde-claro.
4. O fecho do cinto do veículo **não** está à frente do guia do cinto verde-escuro ou no mesmo.
5. O cinto automóvel está apertado e **não** torcido.
6. A pega está encaixada na posição dianteira **A** (vide "Ajuste da pega", página 6).

### Para fixação com estação base

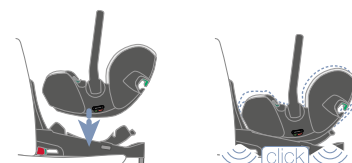

1. A estação base está corretamente fixa ao veículo.
2. A concha para bebés está completamente encaixada na estação base.
3. A pega está encaixada numa das seguintes posições: **A** ou **B** (vide "Ajuste da pega", página 6).
4. O indicador do ajuste da inclinação aponta para a zona verde.

## 4.3 Retirar o cinto do bebé

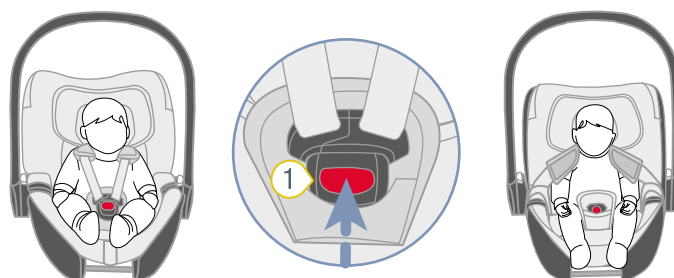

### 1 Fecho do cinto

1. Abra o fecho do cinto **1**, premindo o botão vermelho.
2. Retire o bebé da concha para bebés.

# 5 Utilização no veículo

## 5.1 Fixar a concha para bebés com cinto de 3 pontos de fixação

### 5.1.1 Selecionar o lugar de assento

- Escolha um lugar de assento adequado.
  - Assentos do veículo adequados com homologação para i-Size.
  - São adequados assentos do veículo com homologação do tipo «Universal» conforme UN R16 (ou norma equiparável).

**TIP** Pode encontrar estas informações no manual do veículo.

- Estão aprovados assentos do veículo orientados unicamente no sentido da marcha.

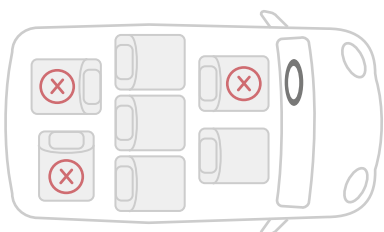

- Tenha em atenção e cumpra o manual do veículo.

**i** A Britax Römer recomenda o posicionamento dos assentos do veículo da seguinte forma.

#### Quando usado num banco da frente:

- Empurre o banco da frente o mais para trás possível.

#### Quando usado no banco de trás:

- Empurre o banco de trás o mais para trás possível.
- Empurre o banco da frente o mais para a frente possível.

### 5.1.2 Posicionar a concha para bebés

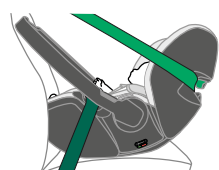
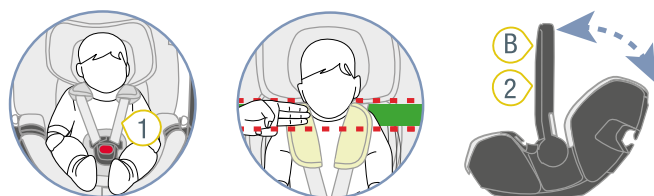

- 1 Cintos para os ombros      2 Pega

- Coloque o cinto no bebé (vide "Colocar o cinto ao bebé", página 10).

- Certifique-se que os cintos para os ombros 1 estão corretamente ajustados (vide "Ajustar os cintos para os ombros", página 7).
  - Coloque a pega 2 na posição B (vide "Ajuste da pega", página 6).
  - Coloque a concha para bebés no sentido contrário da marcha no assento do veículo.
- ✓ O bebé olha para trás.

### 5.1.3 Fixar cinto abdominal

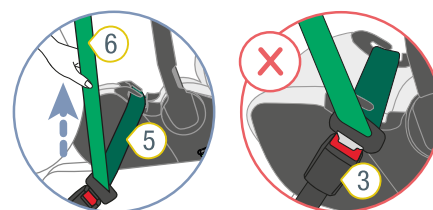
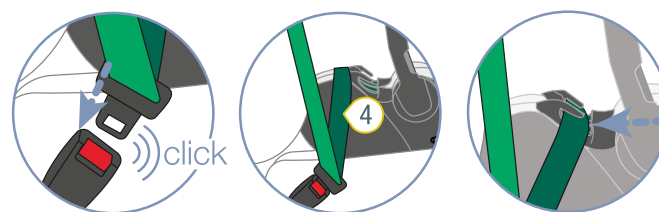
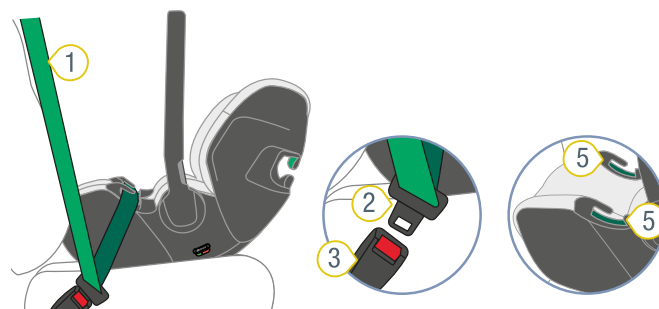

- 1 Cinto de segurança do veículo      4 Cinto abdominal do veículo
- 2 Lingueta do fecho      5 Guia do cinto verde-escuro
- 3 Fecho do cinto do veículo      6 Cinto diagonal do veículo

- Coloque o cinto de segurança 1 sobre a concha para bebés.
- Encaixe a lingueta do fecho 2 no fecho do cinto do veículo 3.
- Coloque o cinto abdominal 4 na guia do cinto verde-escuro 5 em ambos os lados do rebordo do produto.

**⚠ ATENÇÃO** Certifique-se que o cinto abdominal não está torcido.

- Puxe pelo cinto diagonal 6 até que o cinto abdominal 4 fique esticado.
- Verifique a posição do fecho do cinto do veículo 3.

**TIP** Quando o fecho do cinto do veículo está na guia do cinto verde-escura ou à frente da guia, este lugar de assento não está autorizado. Se possível, altere as configurações do assento do veículo (ver manual do veículo). Se tal não for possível, escolha outro lugar de assento.

**TIP** Caso tenha dúvidas relativamente à montagem correta do assento, consulte o comerciante especializado.

### 5.1.4 Fixar o cinto diagonal

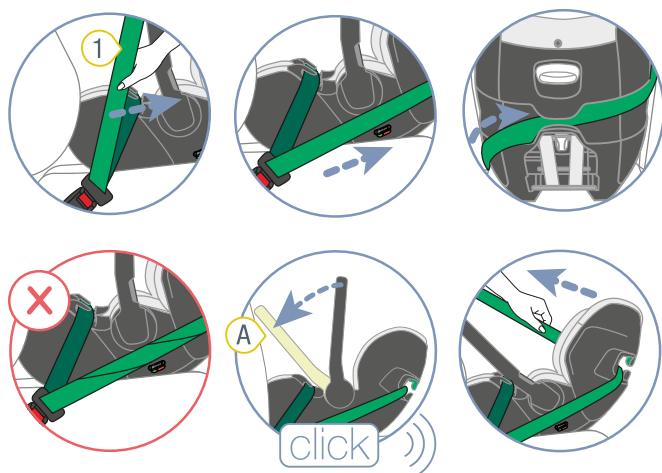
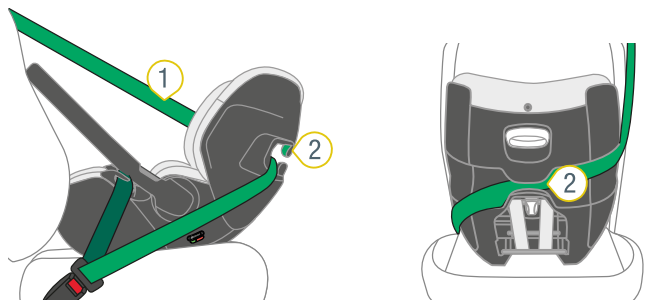

1 Cinto diagonal      2 Suporte do cinto

1. Puxe o cinto diagonal 1 atrás da extremidade da cabeça da concha para bebés.
2. Insira o cinto diagonal 1 no suporte do cinto verde-claro 2.

**⚠ ATENÇÃO** Certifique-se que o cinto diagonal não está torcido.

3. Estique o cinto diagonal 1.
4. Coloque a pega na posição A (vide "Ajuste da pega", página 6).

## 5.2 Soltar a concha para bebés do cinto de 3 pontos de fixação

### ⚠ ATENÇÃO

#### Perigo de ferimento devido a objetos não fixos

Em caso de travagem de emergência ou acidente, a cadeira de criança não segura pode ferir os ocupantes do veículo.

- ▶ Fixe sempre a concha para bebés no veículo, mesmo que nenhuma criança esteja a ser transportada.

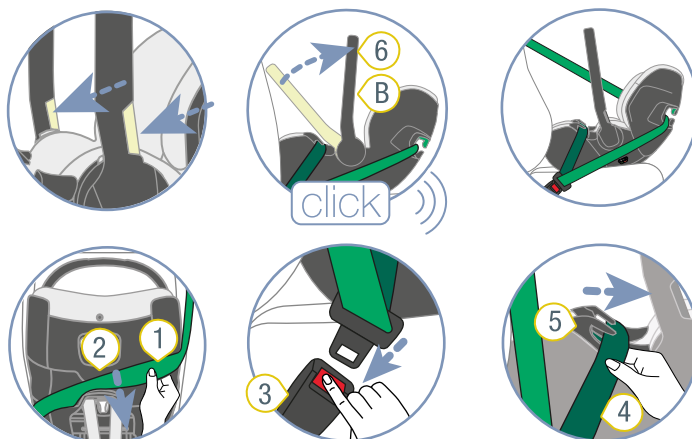
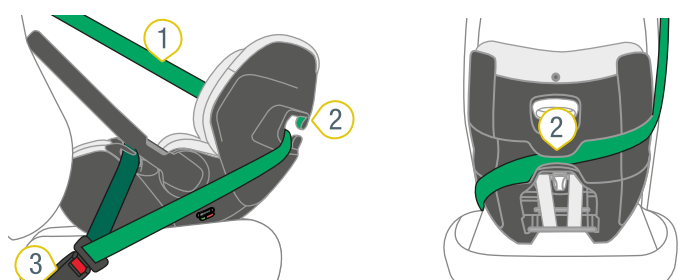

1 Cinto diagonal      4 Cinto abdominal  
2 Suporte do cinto      5 Guias do cinto  
3 Fecho do cinto do veículo      6 Pega curo

1. Coloque a pega 6 na posição B.
  2. Retire o cinto diagonal 1 do suporte do cinto verde-claro 2.
  3. Abra o fecho do cinto do veículo 3.
  4. Retire o cinto abdominal 4 do suporte do cinto verde-escuro 5.
- ✓ A concha para bebés pode ser retirada.

## 5.3 Fixar a concha para bebés com estação base

### ⚠ PERIGO

#### Risco de ferimentos por falta de compatibilidade

A concha para bebés foi desenvolvida e testada para a fixação em determinadas estações base. Existe perigo de vida caso a concha para bebés seja fixa a outras estações base.

- ▶ Este produto está unicamente aprovado para ser usado com as seguintes estações base:
  - FLEX BASE 5Z
  - FLEX BASE iSENSE
- ▶ Não fixe a concha para bebés a qualquer outra estação base.

### ⚠ ATENÇÃO

#### Risco de ferimentos devido a alinhamento incorreto

O alinhamento da concha para bebés é crucial para a proteção da criança. Se utilizada incorretamente, mesmo uma ação de travagem pode resultar em ferimentos graves ou fatais.

- ▶ **Nunca** use a concha para bebés voltada para a frente.
- ▶ Observe e cumpra as instruções da estação base.
  - ① A fixação da concha para bebés na estação base está descrita no manual de instruções da estação base.
- ▶ Certifique-se que o indicador 1 do ajuste da inclinação aponta para a zona verde.

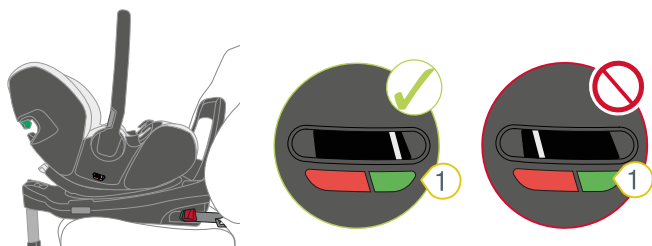

① Indicador

## 5.4 Soltar a concha para bebés da estação base

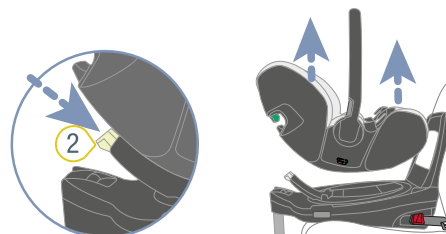
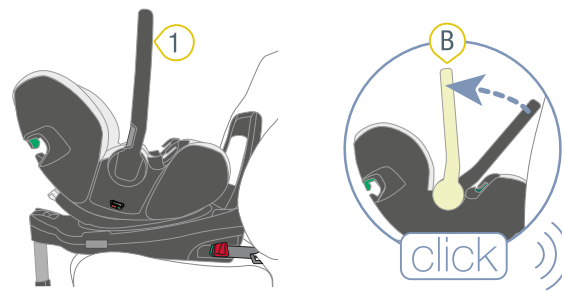

① Pega

② Botão de desbloqueio

1. Coloque a pega 1 na posição B.
2. Prima o botão de desbloqueio 2 na estação base.
3. Levante a concha para bebés.
4. Retire a concha para bebés do veículo.

## 6 Utilização com carrinho de passeio

❗ Esta concha para bebés pode ser utilizada como sistema de viagem em todos os chassis de carrinhos de passeio que estejam homologados para BABY-SAFE 5Z.

❗ A utilização está unicamente autorizada para uso privado.

- ▶ Transporte apenas uma criança.
- ▶ A criança deve estar sempre com o cinto colocado na concha para bebés.
- ▶ Nunca pegue pela concha para bebés para levantar ou deslocar o carrinho de passeio.
- ▶ Não utilize **nenhum** outro chassis de carrinho de passeio que **não** esteja autorizado pela Britax Römer.

### 6.1 Fixar a concha para bebés no carrinho de passeio

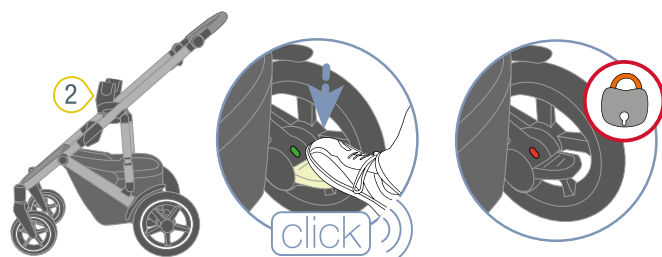

① Pontos de fixação    ② Linguetas de fixação

1. Observe e cumpra o manual de instruções do carrinho de passeio.
2. Engate os travões do carrinho de passeio.
3. Posicione a concha para bebés no sentido contrário ao da marcha, sobre o carrinho de passeio.

#### ⚠ ATENÇÃO

- ▶ Nunca tente fixar a concha para bebés no carrinho de passeio no sentido da marcha.
4. Engate os pontos de fixação 1 da concha para bebés de ambos os lados nas linguetas de fixação 2.
- ✓ A concha para bebés engata de forma audível.
5. Verifique se a concha para bebés está firmemente engatada, puxando-a para cima. Se a concha para bebés não se soltar do carrinho de passeio, está bem engatada.

### 6.2 Soltar a concha para bebés do carrinho de passeio

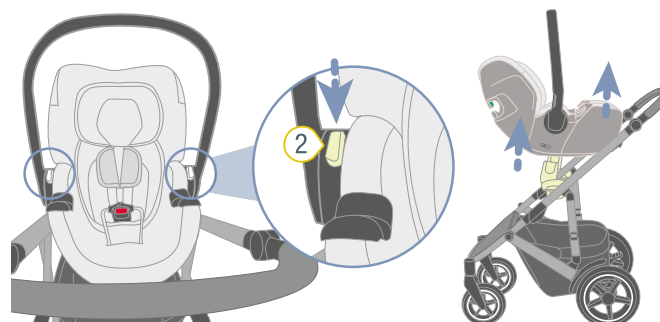
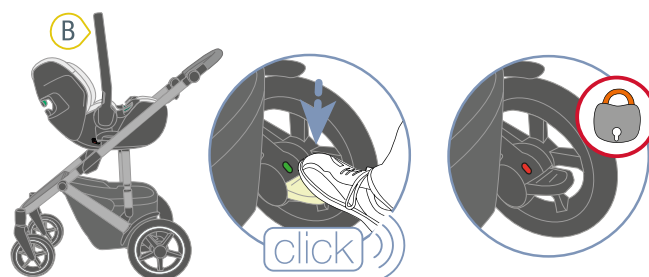

① Pega

② Botões de desbloqueio

1. Observe e cumpra o manual de instruções do carrinho de passeio.
2. Engate os travões do carrinho de passeio.
3. Certifique-se que a pega 1 está ajustada na posição B. Ver capítulo vide "Ajuste da pega", página 6.
4. Mantenha premido ambos os botões de desbloqueio 2.
5. Segure bem a concha para bebés e solte-a do carrinho de passeio.

# 7 Utilização no avião

## 7.1 Em caso de evacuação de emergência

1. Retire o bebé da concha para bebés.
2. Siga as instruções do pessoal da cabine.

## 7.2 Durante o voo

❗ Descontraia a coluna vertebral do bebé fora das fases de descolagem e aterragem. No caso de crianças com menos de 4 meses, use as camas de bebés da companhia aérea.

- ▶ Retire o bebé da concha para bebés com a maior frequência possível.
- ▶ Certifique-se que o produto no avião está sempre fixado, mesmo quando não está a ser transportada nenhuma criança.
- ▶ Quando o símbolo de colocar o cinto acender, deve colocar o bebé na concha para bebés.

## 7.3 Fixar a concha para bebés no avião

❗ Respeite as instruções de segurança da companhia aérea.

### Fixar a concha para bebés

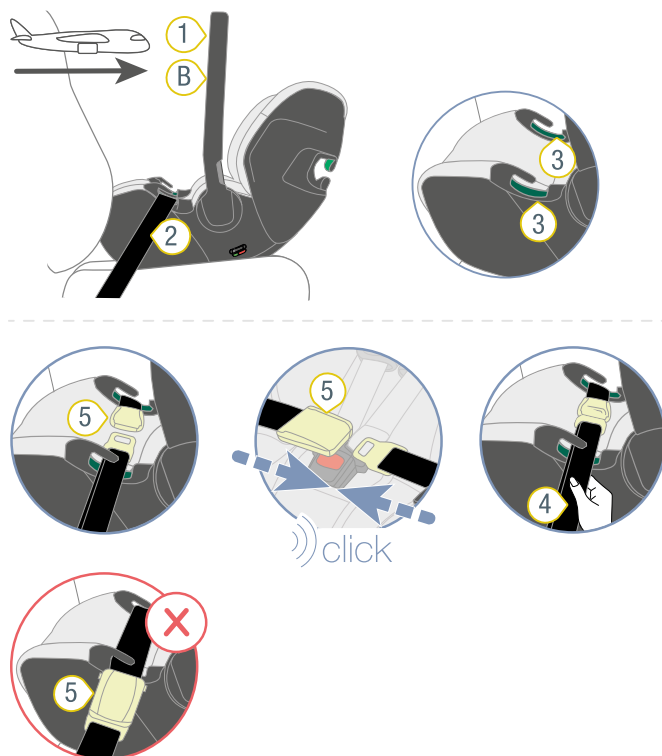

- 1 Pega
- 2 Cinto do avião
- 3 Guias do cinto verde-escuro
- 4 Extremidade do cinto
- 5 Fecho do cinto do avião

1. Coloque a concha para bebés no sentido contrário ao voo no banco do avião.

**TIP** Este produto só pode ser usado num banco de avião aprovado pela companhia aérea para esse fim.

**TIP** Um banco de avião adequado é no sentido de marcha.

**TIP** Um banco de avião adequado **não** possui airbag.

2. Certifique-se que a pega 1 está colocada na posição B.
  3. Retire o cinto do avião 2 das guias do cinto verde-escuro 3.
  4. Feche o fecho do cinto do avião 5.
  5. Puxe pela extremidade do cinto 4 do cinto do avião 2.
- ✓ O cinto do avião 2 está esticado.

### ⚠ ATENÇÃO

O fecho do cinto do avião **5nunca** se deve encontrar numa das guias do cinto verde-escuro. Se for este o caso, utilize um redutor do cinto como descrito em seguida.

### Utilização de redutor do cinto

❗ O redutor do cinto **6não** está incluído no volume de fornecimento. Este está disponível separadamente.



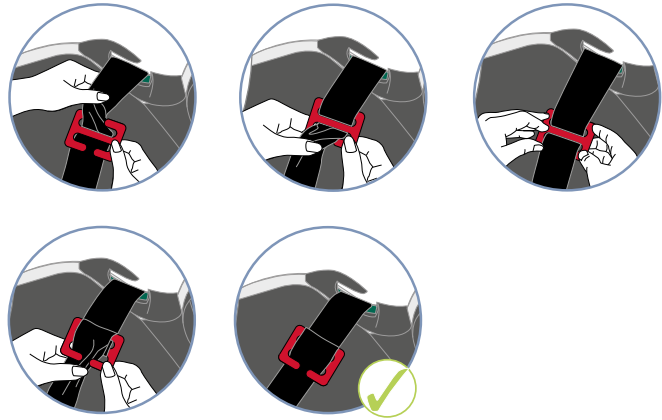
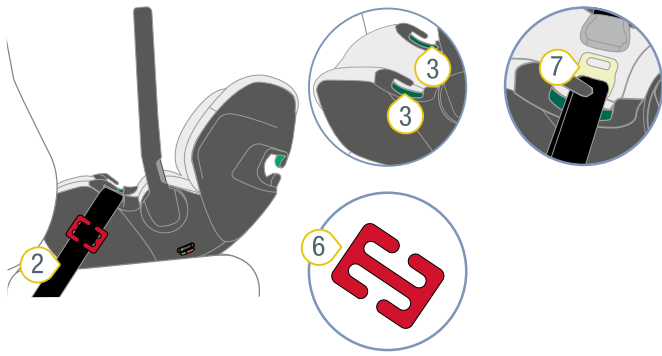

- ② Cinto do avião      ⑥ Redutor do cinto
- ③ Guia do cinto verde-escuro      ⑦ Lingueta do fecho
- ⑤ Fecho do cinto do avião

1. Coloque o redutor do cinto **6** no cinto do avião **2** com a lingueta do fecho **7**.

**TIP** O redutor do cinto deve estar situado ao lado da concha para bebés. O redutor do cinto **não** se pode encontrar na guia do cinto verde-escura.

2. Pendure o cinto do avião **2** em ambos os lados do redutor do cinto **6**.

✓ O centro do redutor do cinto **6** continua visível.

3. Reduza o cinto do avião **2**.

4. Repita os passos seguintes até que o fecho do cinto do avião **5** não se encontre na guia do cinto verde-escura **3**.

5. Rode o redutor do cinto **6** meia volta.

6. Pendure o cinto do avião **2** em na ranhura aberta do redutor do cinto **6**.

✓ O cinto do avião **2** está reduzido.

✓ O fecho do cinto do avião **5** **não** se encontra na guia do cinto verde-escura.

# 8 Limpeza e manutenção

## 8.1 Revestimento

### ⚠ ATENÇÃO

**Risco de ferimentos por falta de peças**  
Deixa de estar garantida a fixação segura.

- ▶ A concha para bebés não pode ser usada pelo revestimento da cadeira.

### 8.1.1 Retirar o revestimento

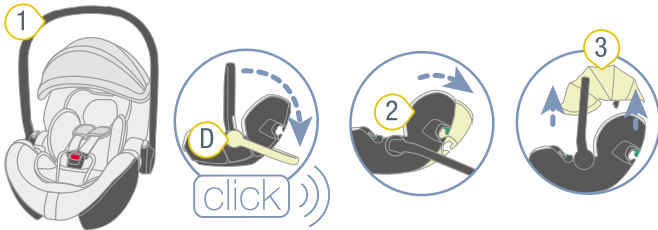

- 1 Pega
- 2 Encosto
- 3 Capota

1. Coloque a pega 1 na posição D (vide "Ajuste da pega", página 6).
2. Ajuste o encosto 2 para a posição mais plana ("Ajustar o encosto (Ergo Recline)").
3. Retire a capota 3 ("Utilização da capota").

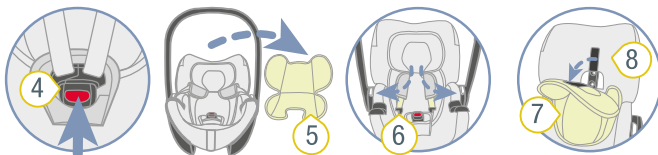

- 4 Fecho do cinto
- 5 Inserção de recém-nascido
- 6 Cintos para os ombros
- 7 Encosto para a cabeça
- 8 Revestimento

4. Prima o botão vermelho para abrir o fecho do cinto 4.
5. Retire a inserção de recém-nascido 5.
6. Coloque os cintos para os ombros 6 para o lado.
7. Solte o encosto para a cabeça 7 do revestimento 8.

**TIP** Der encosto para a cabeça e o revestimento estão ligados por um fecho de velcro.

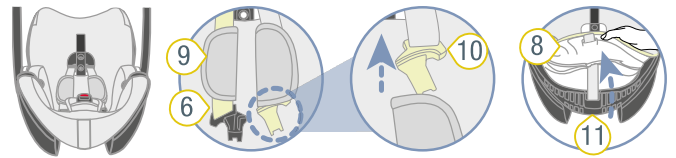

- 6 Cintos para os ombros
- 7 Revestimento
- 8 Proteção para os ombros
- 9 Linguetas do fecho
- 10 Revestimento
- 11 Rebordo da concha para bebés

8. Retire a proteção para os ombros 9 dos cintos para os ombros 6 por cima das linguetas do fecho 10.
9. Solte o revestimento 8 do rebordo inferior da concha para bebés 11.

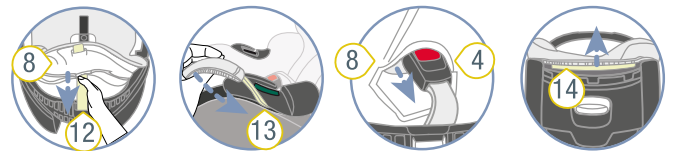

- 4 Fecho do cinto
- 5 Revestimento
- 6 Cintos de ajuste
- 7 Elásticos
- 8 Flex Foam

10. Enfie o cinto de ajuste 12 através do revestimento 8.
11. Solte os elásticos 13 da concha para bebés.
12. Enfie o fecho do cinto 4 através do revestimento 8.
13. Solte a Flex Foam 14 do rebordo superior da concha para bebés.
14. Solte o revestimento 8 do restante rebordo da concha para bebés.
15. Retire o revestimento 8.

### 8.1.2 Limpar o revestimento

- ▶ Siga as instruções na etiqueta de lavagem do revestimento.
- ▶ Lave o revestimento a 30 °C com detergente suave no programa de lavagem delicada da máquina de lavar.
- ▶ Pode retirar a proteção para os ombros e lavá-la com água morna com sabão.
- ▶ Pode lavar as peças de plástico e os cintos com água com sabão.
- ▶ Não utilize produtos de limpeza agressivos (tais como solventes).

### 8.1.3 Colocar o revestimento

## ⚠ ATENÇÃO

### Risco de ferimentos provocados por cintos torcidos

Deixa de estar garantida a fixação segura.

- ▶ Os cintos não podem estar torcidos e devem estar corretamente posicionados nas ranhuras dos cintos do revestimento.

- ▶ Para retirar o revestimento, proceda na sequência inversa.

## 8.2 Fecho do cinto

### 8.2.1 Retirar o fecho do cinto

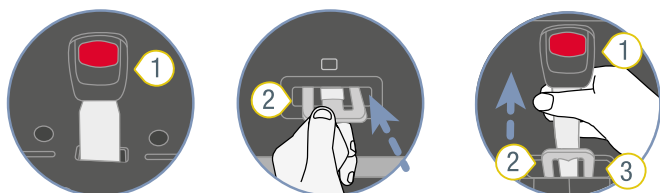

- ① Fecho do cinto
- ② Placa de metal
- ③ Ranhura

- ▶ Para retirar o fecho do cinto **1**, empurre a placa de metal **2** através da ranhura **3**.

① A placa de metal encontra-se no lado inferior da concha para bebés, na posição do fecho do cinto.

### 8.2.2 Limpar o fecho do cinto

1. Mergulhe o fecho do cinto de segurança durante pelo menos uma hora. Para tal, utilize água quente com detergente para lavar louça.
2. Lave bem o fecho do cinto e seque-o.

### 8.2.3 Colocar o fecho do cinto

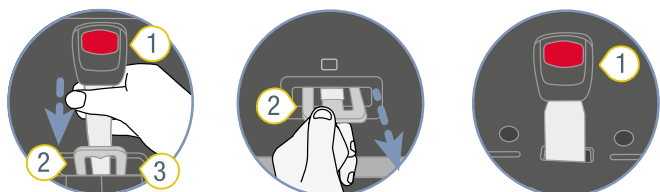

- ① Fecho do cinto
- ② Placa de metal
- ③ Ranhura

1. Empurre a placa de metal **2** completamente para a frente através da ranhura **3**.

**TIP** Observe a direção do fecho do cinto **1**.

2. Rode o cinto das pernas com a placa de metal **2** a 90° até ficar engatada transversalmente no sentido da marcha na ranhura **3**.

⚠ **ATENÇÃO** Risco de ferimentos devido a fecho de cinto não seguro.

- ▶ Certifique-se de que o fecho do cinto de segurança está firmemente preso à concha do assento, puxando-o firmemente.

## 8.3 Resolução de problemas

### Fecho do cinto

O fecho do cinto faz parte integrante da cadeira de criança e desempenha funções importantes para a fixação da criança. Certifique-se de que o fecho do cinto de segurança está a funcionar corretamente.

#### Problemas potenciais:

- Após premir o botão vermelho de desbloqueio, as linguetas do fecho são ejetadas apenas lentamente.
- As linguetas do fecho já não engatam.
- As linguetas do fecho engatam, porém de forma inaudível.
- As linguetas do fecho são difíceis de premir para dentro do fecho do cinto.
- É necessária fazer muita força para abrir o fecho do cinto.

#### Solução:

- ▶ Limpe o fecho do cinto (vide "Fecho do cinto", página 19).

# 9 Armazenamento e eliminação

---

## 9.1 Armazenamento

**Se o produto não for usado durante um tempo prolongado, observe as seguintes informações.**

- ▶ Guarde o produto num local seguro e seco.
- ▶ Mantenha a temperatura de armazenamento entre 20 e 25 °C.
- ▶ Não coloque objetos pesados sobre o produto.
- ▶ Não guarde o produto diretamente ao lado de fontes de calor nem sob luz solar direta.
- ▶ Proteja o produto contra humidade, água, líquidos, pó e névoa salina.

## 9.2 Eliminação

- ▶ Não desmonte o produto.
- ▶ Observe as prescrições nacionais relativas à eliminação.

## 10 Contacto

---

Se tiver perguntas, contacte-nos.

BRITAX RÖMER Child Safety EMEA

[www.britax-roemer.com](http://www.britax-roemer.com)

[contact@britax.com](mailto:contact@britax.com)

BRITAX RÖMER Kindersicherheit GmbH

Theodor-Heuss-Straße 9

89340 Leipheim

Alemanha