

britax römer

MANUAL DE INSTRUÇÕES FLEX BASE 5Z

PT

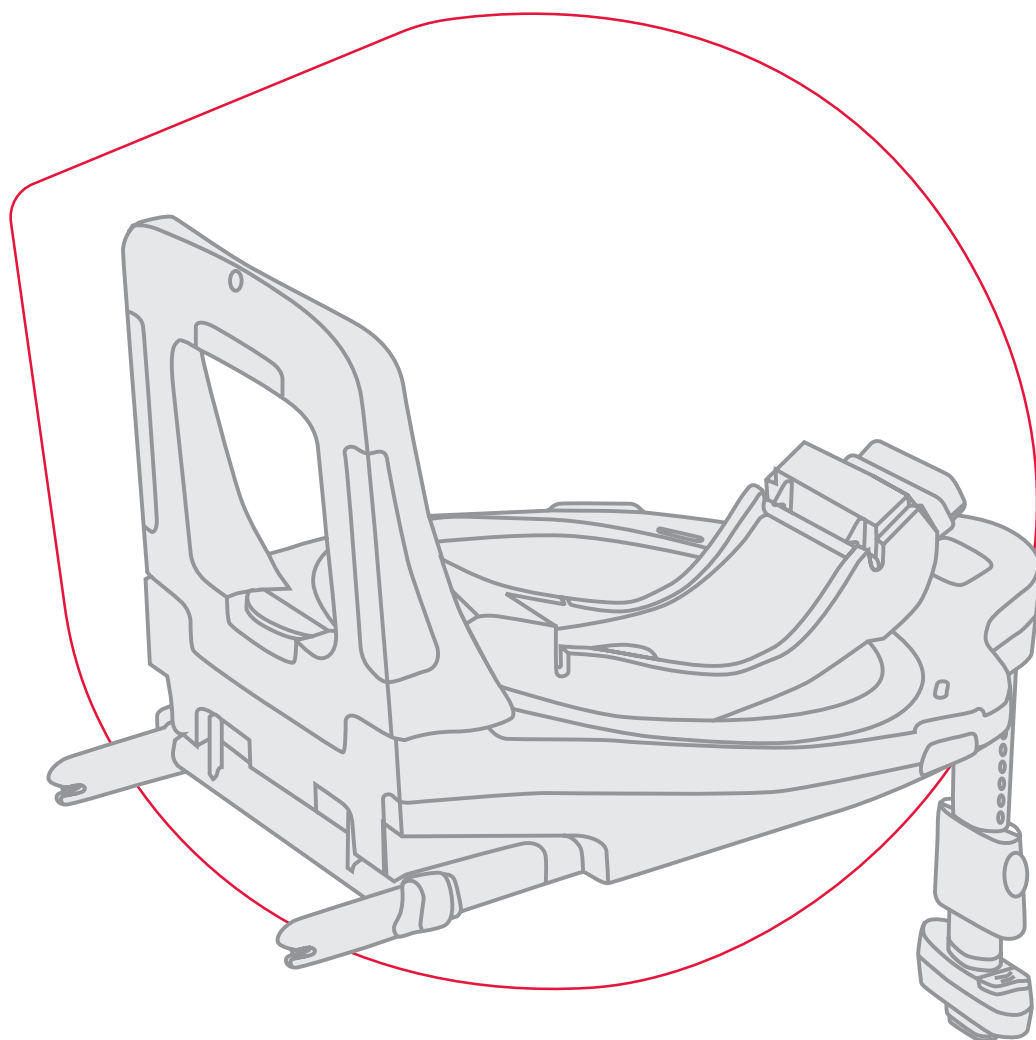

2000037720 V2

BRITAX RÖMER Child Safety EMEA
www.britax-roemer.com | contact@britax.com

1. Sobre este documento

⚠ AVISO! Este manual de instruções faz parte do produto e contribui para uma utilização segura. A inobservância pode causar ferimentos graves, que podem ser fatais. Em caso de dúvidas, não use o produto e contacte imediatamente o comerciante.

- ▶ Ler o manual de instruções.
- ▶ Guardar o manual junto ao produto para efeitos de consulta.
- ▶ Se o produto for passado a terceiros, o manual de instruções tem de ir junto com o produto.

Informações de contacto

Se tiver perguntas, dirija-se a nós.

BRITAX RÖMER Child Safety EMEA

www.britax-roemer.com
contact@britax.com

BRITAX RÖMER Kindersicherheit GmbH

Theodor-Heuss-Straße 9
89340 Leipheim
Germany



2. Descrição do produto

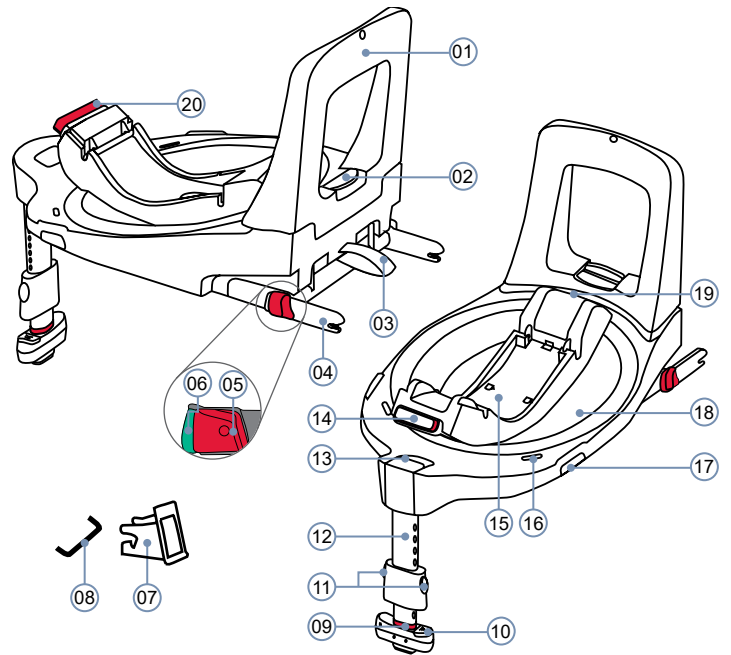

- | | |
|--------------------------------|------------------------------------|
| 01 Estribo de amortecimento | 11 Botões da perna de apoio |
| 02 Botão de ajuste | 12 Perna de apoio |
| 03 Tira de tecido | 13 Indicador giratório vermelho |
| 04 Conectores ISOFIX | 14 Botão de desbloqueio |
| 05 Botão de fixação vermelho | 15 Compartimento do manual |
| 06 Botão para soltar | 16 Indicador rotativo vermelho |
| 07 Acessórios de encaixe | 17 Botão giratório |
| 08 Estribo de retenção ISOFIX | 18 Placa giratória |
| 09 Indicador de apoio vermelho | 19 Botão de inclinação |
| 10 Cobertura da bateria | 20 Indicador de segurança vermelho |

Função para entrar e sair

Esta função facilita a entrada e saída. Use esta função unicamente com o veículo estacionado.

Operar 1

- ▶ Premir o botão giratório.
- ▶ Girar o módulo do assento.
- ▶ Fixar ou retirar a criança conforme o manual de instruções.
- ▶ Girar o módulo do assento para trás.
 - ↳ A placa giratória engata de forma audível.
 - ↳ O indicador rotativo vermelho deixa de estar visível.
- ▶ Verificar se a placa giratória engata efetivamente. Tente rodar o módulo de assento. A placa giratória está fixamente engatada, quando já não é possível girar o módulo do assento.

No sentido da marcha

A estação base permite a fixação de um módulo de assento no sentido contrário da marcha (A) ou no sentido da marcha (B). A fixação no sentido da marcha (B) só é permitida com os módulos do assento DUALFIX iSENSE e DUALFIX 3 i-SIZE. Para poder usar estes módulos do assento no sentido da marcha, é necessário soltar o bloqueio de viragem. Este encontra-se na parte inferior da estação base.

Soltar o bloqueio de viragem 2

- ▶ Empurrar a corrediça para o centro.
 - ↳ A placa giratória pode ser rodada 360°.

Operar 3

- ▶ Premir o botão giratório.

- ▶ Rodar o módulo do assento para a direção pretendida.

⚠ AVISO! Usar o BABY-SAFE 5Z, BABY-SAFE 5Z M, BABY-SAFE iSENSE e o BABY-SAFE 3 i-SIZE unicamente no sentido contrário da marcha.

⚠ AVISO! Usar o DUALFIX iSENSE e o DUALFIX 3 i-SIZE no sentido contrário da marcha ou, a partir dos 15 meses, no sentido da marcha.

- ↳ A placa giratória engata de forma audível.
- ↳ O indicador rotativo vermelho deixa de estar visível.

- ▶ Verificar se a placa giratória engata efetivamente.
- ☞ A placa giratória está fixamente engatada, quando já não é possível girar o módulo do assento.

Apoio acústico 4

Os sensores na perna de apoio contribuem para uma montagem correta. Os sensores verificam se a perna de apoio está completamente aberta, suficientemente extraída e se está no chão.

Ativar apoio acústico

- ☞ Só é necessário antes da primeira utilização.
- ▶ Remover a película.
- ↳ O som de controlo está ativo.

⚠ CUIDADO! Verificar regularmente a bateria. Se não ouvir nenhum sinal, isso pode querer dizer que a bateria está vazia.

Trocar a bateria 5

- ▶ Soltar o parafuso.
- ▶ Manter a cobertura pressionada para baixo e afastar.

⚠ AVISO! Retirar a bateria gasta e elimine-a de acordo com o capítulo Eliminação na página 5. Guarde a bateria fora do alcance das crianças. Use unicamente uma bateria nova do tipo RC 2032. Observe o sentido dos polos. Nunca deve usar uma bateria com indícios de pontos não estanques ou rompidos. Não exponha a bateria a calor intenso ou fogo, a bateria pode rebentar ou explodir. Não use baterias recarregáveis. Observe as indicações de segurança na embalagem da bateria.

- ▶ Feche a cobertura.
- ▶ Fixe o parafuso.

3. Finalidade 6

Este produto está equipado, verificado e aprovado de acordo com os requisitos da norma europeia para equipamentos de segurança infantil UN ECE R129/03.

O FLEX BASE 5Z é uma estação base. Destina-se unicamente à fixação de um dos seguintes módulos do assento no veículo. É proibido usar outros produtos com esta estação base.

BABY-SAFE 5Z & BABY-SAFE 5Z M:

	Virado para trás	Nunca use o produto virado para a frente.
Altura	40 - 85 cm	
Peso	máximo 13 kg	

BABY-SAFE iSENSE & BABY-SAFE 3 i-SIZE:

	Virado para trás	Nunca use o produto virado para a frente.
Altura	40 - 83 cm	
Peso	máximo 13 kg	

DUALFIX iSENSE & DUALFIX 3 i-SIZE:

	Virado para trás	Virado para a frente
Altura	61 - 105 cm	76 - 105 cm
Peso	máximo 18 kg	

4. Indicações de segurança

Perigo de ferimento se a cadeira de criança estiver danificada

Em caso de acidente a uma velocidade de impacto superior a 10 km/h, é possível que a estação base e o módulo de assento fiquem danificados, sem que os danos sejam imediatamente evidentes. Caso ocorra outro acidente, podem surgir ferimentos graves.

- ▶ Troque o produto após um acidente.
- ▶ Mandar verificar o produto danificado (quando cair ao chão também).
- ▶ Todas as peças importantes devem ser regularmente verificadas quanto a danos.
- ▶ Certifique-se que os componentes mecânicos funcionam todos perfeitamente.
- ▶ Nunca lubrifique peças do produto.
- ▶ Elimine o produto danificado corretamente.

Perigo de queimadura por componentes quentes

Os componentes do produto podem aquecer devido à radiação solar. A pele das crianças é sensível, podendo ser assim ficar lesionada.

- ▶ Proteja o produto contra a radiação solar intensa direta, quando não está a ser usado.

Risco de lesões devido a instalação incorreta

Se o produto não for instalado ou usado conforme descrito no manual de instruções, podem ocorrer ferimentos graves que podem ser mortais.

- ▶ Use somente num assento do veículo orientado para o sentido da marcha.
- ▶ Observe e siga as instruções do manual do veículo.

Perigo de ferimento por causa do airbag frontal

Os airbags estão preparados para reter adultos. Se a cadeira de criança ficar demasiado perto do airbag frontal, podem ocorrer ferimentos ligeiros a graves.

- ▶ Desative o airbag frontal se usar a cadeira virada para trás.
- ▶ Se a cadeira de criança for fixada no banco do passageiro à frente, empurre esse banco para trás.
- ▶ Se a cadeira de criança for fixada na segunda ou terceira fila de bancos, puxe o respetivo banco dianteiro para a frente.
- ▶ Observe e siga as instruções do manual do veículo.

Perigo de ferimento durante o uso

A temperatura pode subir perigosamente de modo muito rápido num veículo. Além disso, sair pelo lado da faixa de rodagem pode ser perigoso.

- ▶ Nunca deixe a criança no veículo sem supervisão.
- ▶ Fixe ou retire o módulo do assento a partir do lado do passeio.
- ▶ A criança só deverá entrar ou sair pelo lado do passeio.
- ▶ Em viagens longas faça regularmente pausas para que a criança tenha oportunidade de correr e brincar.

Perigo de ferimento devido a objetos não fixos

Em caso de uma travagem de emergência ou em caso de acidente, objetos e pessoas não fixos poderão ferir os outros ocupantes.

- ▶ A criança nunca deve ser segurada por si no seu colo.
- ▶ Fixe os encostos dos assentos do veículo (p. ex. encaixar o encosto do banco traseiro rebatível).
- ▶ Fixe no veículo, (p. ex. na chapeleira) todos os objetos pesados ou de arestas afiadas.
- ▶ Não poue objetos no espaço para pés.
- ▶ Certifique-se que todas as pessoas no veículo têm o cinto de segurança colocado.
- ▶ Certifique-se que o produto no carro está sempre fixado, mesmo quando não está a ser transportado nenhuma criança.

Perigo de ferimento da coluna vertebral

Uma concha para bebés não é adequada para uma permanência muito longa de uma criança. A posição de inclinação na concha para bebés implica sempre uma carga para a coluna vertebral da criança.

- ▶ Faça pausas em viagens prolongadas.
- ▶ Retire a criança da concha para bebés várias vezes.
- ▶ Não deixe a criança dentro da concha para bebés quando estiver fora do carro.

Perigo de ferimento se a criança não estiver segura

Se a criança tentar abrir o fecho do cinto do veículo, o risco de ferimentos fatais é elevado numa travagem de emergência ou acidente.

- ▶ Pare imediatamente, assim que for possível.
- ▶ Certifique-se que a cadeira de criança está corretamente fixada.
- ▶ Certifique-se que a criança está corretamente segura.
- ▶ Explique as consequências e os perigos à criança.

Evita, assim, danos no produto

- ▶ Nunca utilize o produto sem que esta esteja apoiado, nem mesmo para a experimentar.
- ▶ O produto não é um brinquedo.
- ▶ Certifique-se que o produto não fica preso entre objetos duros (porta do carro, calhas do assento, etc.).
- ▶ Manter o produto afastado de: humidade, água, líquidos, poeira e névoa salgada.
- ▶ Não pouse objetos pesados sobre o produto.

Perigo de ferimento por causa de modificações não autorizadas

A homologação extingue-se se efetuar alterações neste produto. As alterações devem ser efetuadas exclusivamente pelo fabricante. Os autocolantes no produto são um componente importante do produto.

- ▶ Não proceda a alterações.
- ▶ Não remova autocolantes.

Evita, assim, danos no veículo

- ▶ Os revestimentos sensíveis dos assentos dos carros podem ficar danificados.
- ▶ Use a base para a cadeira de criança BRITAX RÖMER. Esta pode ser adquirida à parte.

5. Utilizar no veículo

Fixar a estação base

1. Selecionar o lugar de assento adequado

- ⚠ AVISO! Observar e respeitar o manual de instruções do veículo.
 - ☞ Assentos do veículo adequados com homologação para i-Size.
 - ☞ Os assentos do veículo com estribo de retenção ISOFIX testados e aprovados por nós são adequados. Estes constam da nossa lista de tipos em www.britax-roemer.com
 - ☞ Estão aprovados assentos do veículo orientados unicamente no sentido da marcha.

2. Posicionar estação base 7

- ▶ Abrir perna de apoio.
- ▶ Posicionar estação base no assento do veículo.

3. Ajustar estribo de amortecimento 8

- ▶ Manter premido o botão de ajuste.
- ▶ Adaptar o estribo de amortecimento ao encosto do assento do veículo.
- ▶ Largar o botão de ajuste.
 - ☞ O estribo de amortecimento engata de forma audível.
- ▶ Verifique se o estribo de amortecimento engata efetivamente.
- ☞ O estribo de amortecimento está fixamente engatado, quando já não é possível ajustá-lo.

4. Verificar o ISOFIX 9

- ▶ Verifique se os conectores ISOFIX estão abertos.
 - ☞ Os conectores ISOFIX estão abertos, quando não se vir nenhuma área verde.
- ▶ Se os conectores ISOFIX estiverem fechados, deverá pressionar o botão de segurança contra o botão para soltar.

5. Fixar ISOFIX 10

- ▶ Aplicar acessórios de encaixe.
 - ☞ Os acessórios de encaixe facilitam a união dos conectores ISOFIX do

produto com os estribos de retenção ISOFIX SOFIX do veículo.

- ▶ Puxe pela tira de tecido.
 - ☞ Os conectores ISOFIX estão puxados para fora no máximo.
- ▶ Empurrar ambos os conectores ISOFIX nos acessórios de encaixe e unir com os estribos de retenção ISOFIX.
 - ☞ Os conectores ISOFIX engatam de forma audível.
 - ☞ A área verde é visível nos dois conectores ISOFIX.
 - ☞ ISOFIX está unido.
- ▶ Pressionar a estação base o máximo possível contra o encosto do assento do veículo.

6. Verificar a fixação ISOFIX 11

- ▶ Verifique se os conectores ISOFIX estão unidos aos estribos de retenção ISOFIX de ambos os lados. Puxe pela estação base. Se não conseguir soltar nenhum dos conectores ISOFIX é porque ambos estão fixamente unidos ao veículo.
 - ☞ A área verde é visível nos dois conectores ISOFIX.
 - ☞ ISOFIX está unido.

7. Ajustar a perna de apoio 12

- ▶ Certifique-se que o apoio acústico está ativo. Quando não conseguir ouvir o som de controlo, deve verificar o estado de carga da bateria. Troque a bateria, se necessário. Veja o capítulo "Apoio acústico" na página 3.
- ▶ Afastar completamente a perna de apoio da estação base.
 - ☞ A perna de apoio engata de forma audível.
 - ☞ O indicador giratório vermelho deixa de estar visível.
- ▶ Mantenha ambos os botões da perna de apoio premidos.
- ▶ Extraia a perna de apoio até ao piso do veículo.
 - ⚠ AVISO! Nunca baseie a perna de apoio sobre objetos.
 - ☞ O indicador de apoio vermelho deixa de estar visível.
 - ☞ Deixa de ouvir o som de controlo.
 - ☞ A parte inferior da estação base fica sobre a área de assentamento do assento do veículo.

Fixe o módulo do assento na estação base

1. Fixe o módulo 13

- ⚠ Os módulos de assento BABY-SAFE 5Z, BABY-SAFE 5Z M, BABY-SAFE iSENSE e BABY-SAFE 3 i-SIZE não devem ser usados virados para a frente.
- ⚠ AVISO! Desative o airbag frontal se usar a cadeira virada para trás.
- ▶ Certifique-se que não se encontram corpos estranhos na estação base.
- ▶ Nas conchas para bebés, certifique-se que a pega está na posição superior e que a criança está bem fixa na concha para bebés.
- ▶ Observe a orientação da placa giratória na estação base.
 - ☞ Cada módulo do assento pode ser unido unicamente numa determinada direção na placa giratória. A parte de trás do módulo do assento tem de apontar para o botão de desbloqueio.
- ▶ Engate o módulo do assento na estação base.
 - ☞ O indicador de segurança vermelho não é visível.
 - ☞ O módulo do assento engata de forma audível.
- ▶ Verifique se o módulo do assento engata efetivamente.
 - ☞ Tente levantar o módulo do assento. Se o módulo do assento não se soltar da estação base, o módulo está bem engatado.

2. Ajustar ângulo de inclinação 14

Esta estação base permite ajustar o ângulo de inclinação do módulo do assento. Desse modo, é possível compensar diferentes ângulos de assento do veículo.

- ☞ Em combinação com os módulos do assento DUALFIX iSENSE e DUALFIX 3 i-SIZE, aplica-se o seguinte: em determinados assentos de veículos, não é possível ajustar todos os ângulos de inclinação possíveis.

- ▶ Manter premido o botão de inclinação.
- ▶ Inclinar o módulo do assento como desejar.
- ▶ Largar o botão de inclinação.
 - ↳ A posição engata de forma audível.
- ▶ Verifique se a função de inclinação engata efetivamente.
- ☞ A função de inclinação está fixamente engatada, quando já não é possível inclinar o módulo do assento.

Verificar antes de qualquer utilização

- Área verde é visível nos dois conectores ISOFIX.
- O indicador giratório vermelho não está visível.
- Se utilizar um módulo de assento ou uma concha virada para trás e o banco possuir airbag dianteiro, desative o airbag dianteiro.
- O indicador de apoio vermelho não está visível.
- A perna de apoio está diretamente no piso.
- O som de controlo não se ouve.
- A parte inferior da estação base fica sobre a área de assentamento do assento do veículo.
- O indicador rotativo vermelho não está visível.
- O módulo do assento está fixado na estação base.
- Os cintos para os ombros estão corretamente ajustados.
- O indicador de segurança vermelho não é visível.
- A criança está corretamente colocada.

Quando utilizar uma concha para bebés deve ainda observar

- A concha para bebés está fixada no sentido contrário da marcha.
- A pega está na posição superior.

Solte o módulo do assento da estação base ¹⁵

- ▶ Nas conchas para bebés, certifique-se que a pega está na posição superior e que a criança está bem fixa na concha para bebés.
- ▶ Premir botão de desbloqueio.
- ▶ Segurar e levantar módulo do assento.
- ▶ Retirar módulo do assento do veículo.

Soltar estação base ¹⁶

- ▶ Em ambos os conectores ISOFIX, deve premir o botão de segurança e o botão para soltar um contra o outro.
 - ↳ Os conectores estão soltos.
- ▶ Empurrar conectores ISOFIX para a estação base.
- ▶ Retirar estação base do veículo.

6. Limpar e conservar

- ▶ Limpe as peças de plástico com água com sabão.
- ▶ Não use produtos de limpeza agressivos (como p. ex. solventes).

7. Guardar produto

Se o produto não for usado durante um tempo prolongado, observe as seguintes informações.

- ▶ Guarde o produto num local seguro e seco.
- ▶ Mantenha a temperatura de armazenamento entre 20 e 25 C°.
- ▶ Não pouse objetos pesados sobre o produto.
- ▶ Não guarde o produto diretamente ao lado de fontes de calor ou à luz solar direta.
- ▶ Desativar apoio acústico.
- ▶ Fechar perna de apoio.
- ▶ Guardar estação base na horizontal.

8. Eliminação

Observe as prescrições nacionais relativas à eliminação.

Embalagem	Contentor para embalagens de cartão
Revestimento da cadeira	Resíduos domésticos, aproveitamento térmico
Peças de plástico	Em conformidade com a identificação no respetivo contentor
Peças de metal	Contentor para metais
Alças dos cintos de segurança	Contentor para poliéster
Fecho & fivela	Resíduos domésticos
Bateria	Contentor para baterias 